

JBS-100-E JBS-100-EP

Single entry power connection with junction box
Anschlußkasten mit einer Heizbandeinführung
Boîte de raccordement à entrée simple
Aansluitdoos voor één verwarmingskabel
Koblingsboks med gjennomføring for en varmekabel
Anslutningssats med kopplingslåda för en varmekabel
Tilslutning for et varmekabel inkl. montagekasse
Syöttö, läpivienti ja kytkentä rasiaan
Scatola di giunzione con connettore singolo
Alimentación simple incluyendo caja de conexión
Puszka przyłączeniowa jednowejściowa
Узел подключения питания для одного греющего кабеля
с соединительной коробкой
Napájecí krabice s jedním vstupem se svorkovnicí
Egy fűtőkábel csatlakoztatása a kötődobozhoz
Garnitura za priključak jedne grijače trake na priključnu kutiju

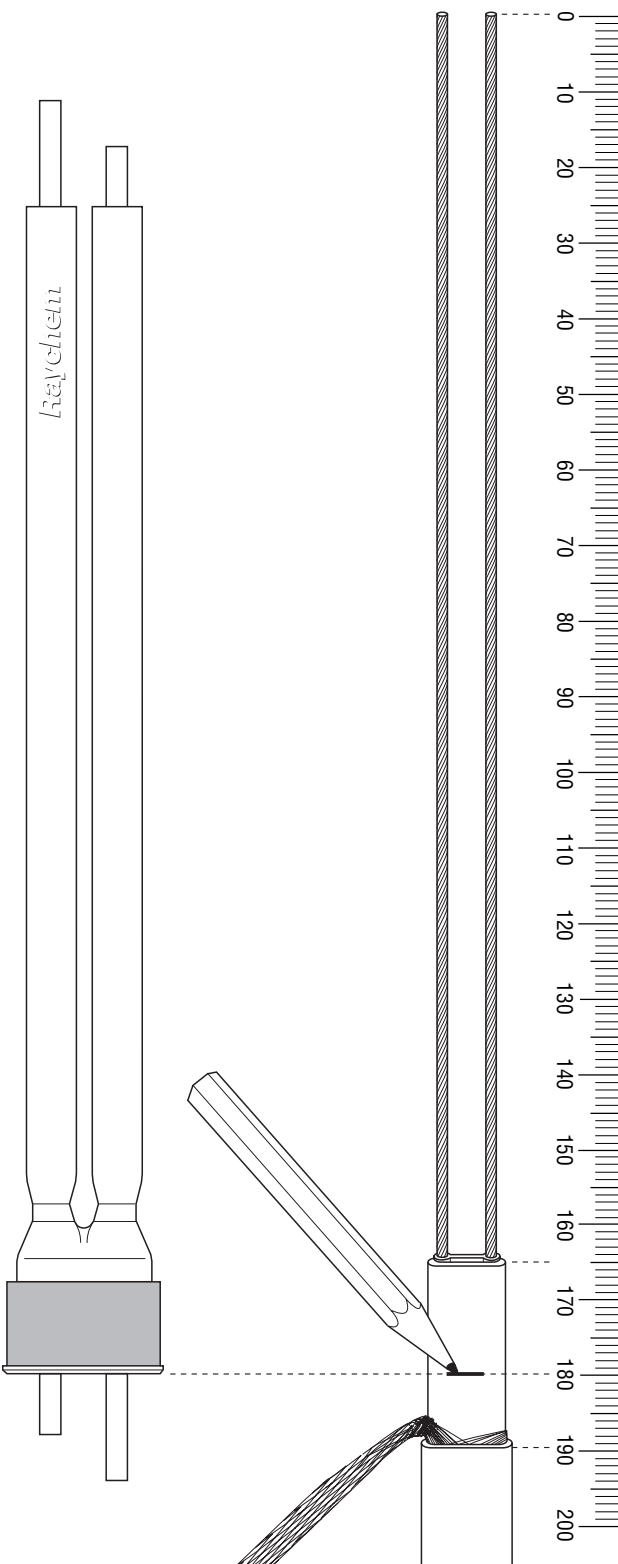

A

JBS-100-EP

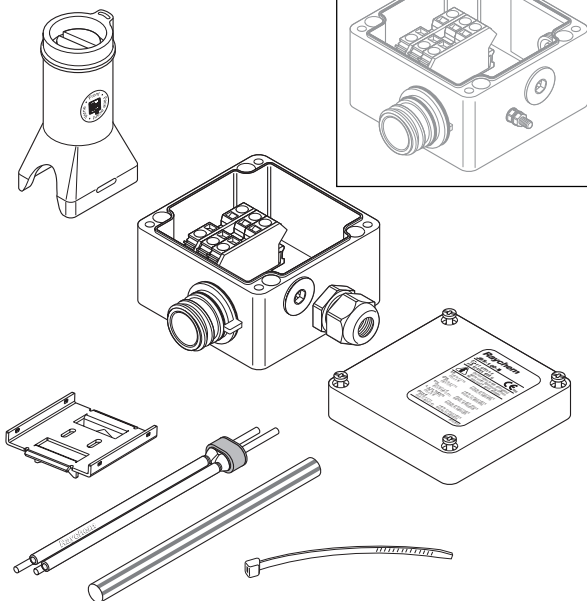
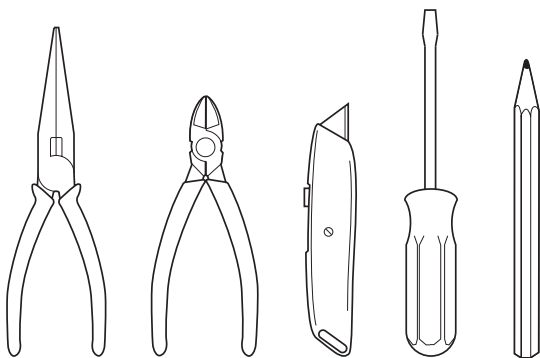
**B****C**

XTV

KTV

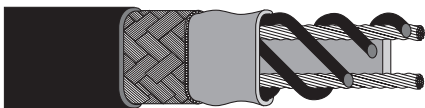

BTV

QTVR

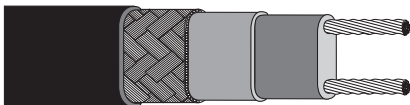

ENGLISH

Installation instruction for single entry power connection with junction box JBS-100-E and JBS-100-EP. For use with all Raychem BTV-, QTVR-, XTV- and KTV-heating cables.

⚠ WARNING: To prevent electrical shock, short circuit or arcing, this product must be installed correctly and water ingress must be avoided before and during the installation.

Before installing this product, read the installation instructions completely.

Avoid skin and eye contact with sealing grease.

Consult Raychem safety data sheet RAY/5510EA (INSTALL-027).

DEUTSCH

Montageanleitung für den Anschlußkasten mit einer Heizbandeinführung JBS-100-E und JBS-100-EP.

Verwendbar für alle Raychem BTV-, QTVR-, XTV- und KTV-Heizbänder.

⚠ ACHTUNG: Zur Vermeidung von elektrischem Schlag, Kurzschluß oder Funkenbildung, muß dieses Gerät vorschriftsmäßig montiert werden. Das Gerät ist vor und während der Montage vor Wasser zu schützen.

Lesen Sie die Montageanleitung sorgfältig und vollständig bevor Sie mit der Montage beginnen.

Vermeiden Sie Haut- und Augenkontakt mit dem Abdichtmittel.

Beachten Sie das Sicherheitsdatenblatt RAY/5510EA (INSTALL-027).

FRANÇAIS

Instructions d'installation pour boîte de raccordement à entrée simple. Utilisable avec les rubans chauffants BTV, QTVR, XTV et KTV.

⚠ ATTENTION : pour prévenir les risques d'électrocution, de court-circuit ou d'arc électrique, ce produit doit être installé correctement et la pénétration d'eau doit être évitée avant et pendant l'installation.

Ces instructions d'installation doivent être lues en entier avant de procéder à la mise en oeuvre du produit.

Éviter le contact des yeux et de la peau avec le gel d'étanchéité.

Se reporter à la fiche de sécurité RAY/5510EA (INSTALL-027).

NEDERLANDS

Installatie-instructies voor aansluitdozen voor één verwarmingskabel type JBS-100-E en JBS-100-EP.

Voor gebruik met alle Raychem BTV, QTVR, XTV en KTV verwarmingskabels.

⚠ OPGELET: Om elektrische schokken, kortsluiting en vonken te voorkomen, moet dit product correct geïnstalleerd worden. Het binnendringen van water in de kabel moet voor en tijdens de installatie vermeden worden.

Lees de installatie-instructies vooraleer met de installatie aan te vangen. Vermijd huid- en oogcontact met het afdichtingsvet.

Raadpleeg Raychem's Veiligheidsinformatieblad RAY/5510EA (INSTALL-027).

NORSK

Installasjonsbeskrivelse for koblingsboks med gjennomføring for en varmekabel JBS-100-E og JBS-100-EP.

Kan brukes til alle Raychem BTV-, QTVR-, XTV- og KTV-varmekabler.

⚠ ADVARSEL: For å unngå elektrisk støt, kortslutning eller overslag, må dette produktet installeres riktig, og inntrenging av vann må unngås både før og under installasjonen.

Les installasjonsbeskrivelsen nøye før installasjon av dette produktet. Unngå at tetningsfettet får kontakt med øyne og hud.

Konsulter Raychem sikkerhetsdatablad RAY/5510EA (INSTALL-027).

SVENSKA

Monteringsanvisning för anslutningssats med kopplingslåda JBS-100-E och JBS-100-EP. Användes till alla Raychem BTV-, QTVR-, XTV- och KTV-varmekablar.

⚠ VARNING: För att undvika elshock, kortslutning eller ljusbåge måste denna produkt installeras korrekt och skyddas från inträngande vatten före och under installation.

Läs genom hela monteringsanvisningen innan installationen påbörjas. Undvik ögon- och hudkontakt med tätningsmedlet.

Konsultera Raychem säkerhetsdatablad RAY/5510EA (INSTALL-027).

DANSK

Montagevejledning for tilslutning af et varmekabel inkl. montagekasse JBS-100E og JBS-100EP. Anvendes til alle Raychem BTV, QTVR, XTV og KTV varmekabler.

⚠ ADVARSEL: For at undgå elektrisk støt, kortslutning eller lysbuedannelse skal produktet monteres korrekt, og vandindtrængen skal undgås før og under montagen.

Læs hele montagevejledningen inden arbejdet påbegyndes. Undgå hud- og øjenkontakt med forseglingsmassen.

Se Raychems sikkerhedsdatablad RAY/5510EA (INSTALL-027)

SUOMI

Asennusohje syöttöön, läpivientiin ja kytkentään rasioissa JBS-100-E ja JBS-100-EP.

Käytetään kaikkien Raychemin BTV-, QTVR-, XTV- ja KTV-lämpökaapeleiden yhteydessä.

⚠ VAROITUS: Tämä tuote pitää asentaa oikein, ja veden pääsy kaapelin sisään tulee estää ennen asennusta ja asennuksen aikana, jotta vältetään sähköiskut, oikosulut tai kipinäointi kaapelissa.

Lue asennusohjeet kokonaan läpi ennen tuotteen asennusta. Vältä suojausaineen pääsyä iholle ja silmiin.

Tutustu Raychemin turvallisuustiedotteeseen RAY/5510EA (INSTALL-027).

ITALIANO

Istruzioni di installazione per scatola di giunzione con connettore singolo JBS-100-E e JBS-100-EP. Da utilizzarsi con cavi scaldanti autoregolanti Raychem BTV, QTVR, XTV e KTV.

 **ATTENZIONE:** Per prevenire scariche elettriche, corti circuiti o archi, questo prodotto deve essere installato correttamente e bisogna assolutamente evitare infiltrazioni di acqua prima e dopo l'installazione. Prima di installare questo prodotto, leggere attentamente tutte le istruzioni. Evitare contatti della pelle e degli occhi con il sigillante.

Consultare il foglio di sicurezza Raychem RAY/5510EA (INSTALL-027).

ESPAÑOL

Instrucciones de instalación de la alimentación simple incluyendo caja de conexión JBS-100-E y JBS-100-EP. Para utilizar con los cables calefactores Raychem BTV-, QTVR-, XTV- y KTV.

 **ATENCIÓN:** Para evitar contactos eléctricos, cortocircuitos o descargas eléctricas, este producto debe ser instalado de forma correcta y debe evitarse la entrada de agua durante y después de la instalación. Antes de proceder a su instalación, léanse completamente estas instrucciones. Evitar el contacto de la grasa de sellado con la piel y los ojos.

Consultar la publicación de seguridad Raychem RAY/5510EA (INSTALL-027).

POLSKI

Instrukcja montażu puszki przyłączeniowej jednowęściowej JBS-100-E i JBS-100-EP. Można stosować do wszystkich taśm grzewczych typu BTV-, QTVR-, XTV- i KTV- produkcji firmy Raychem.

 **UWAGA:** Aby zapobiec porażeniu prądem, zwarciu lub iskrzeniu niniejszy produkt musi być poprawnie zamontowany, z uniknięciem zawilgocenia przed i podczas montażu.

Unikać kontaktu skóry i oczu z żelem uszczelniającym.

Należy zapoznać się z instrukcją BHP firmy Raychem RAY/5510EA (INSTALL-027).

РУССКИЙ

Инструкция по монтажу узла подключения питания для одного греющего кабеля с соединительной коробкой JBS-100-E и JBS-100-EP. Для греющих кабелей Raychem типов BTV-, QTVR-, XTV- и KTV-.

 **ПРЕДУПРЕЖДЕНИЕ:** Во избежание поражения электрическим током, возникновения короткого замыкания и искрения необходимо выполнить монтаж этого набора в строгом соответствии с настоящей инструкцией, при этом до начала и во время монтажа необходимо исключить попадание воды. Перед началом монтажа этого набора следует в полном объеме прочесть инструкцию по монтажу.

Следует избегать попадания герметизирующей смазки на кожу и в глаза. Подробная информация приведена в листе данных по безопасности RAY/5510EA (INSTALL-027).

ČESKY

Montážní návod pro napájecí krabici s jedním vstupem a svorkovnicí typu JBS-100-E a JBS-100-EP. Pro použití se všemi samoregulačními kabely Raychem typu BTV, QTVR, XTV a KTV.

 **UPOZORNĚNÍ:** Aby se zabránilo elektrickému šoku, zkratu a jiskření, je nutno tento výrobek správně instalovat. Před instalací a v jejím průběhu nesmí dojít ke kontaktu s vodou.

Před započetím montáže přečtěte pozorně celý montážní návod. Vyvarujte se kontaktu těsnící hmoty s pokožkou a jejímú vniknutí do očí. Seznamte se rovněž s bezpečnostním předpisem Raychem č. RAY/5510EA (INSTALL-027).

MAGYAR

Szerelési útmutató egy fűtőkábel csatlakoztatására kötődődobza JBS-100-E és JBS-100-EP. Valamennyi Raychem típusra BTV-, QTVR-, XTV- és KTV- fűtőkábelekhöz.

 **FIGYELMEZTETÉS:** Elkerülendő a villamos áttétést, a rövidzárlatot vagy ívhúzást, a szerelést pontosan kell végezni és a szerelés előtt és alatt víz nem kerülhet be.

A szerelés előtt az útmutatót gondosan elolvasni. A szigetelő paszta ne kerüljön a bőrre vagy a szembe. A Raychem munkavédelmi adatlapja RAY/5510EA (INSTALL-027).

HRVATSKI

Uputstvo za montažu garniture za priključak jedne grijače trake na priključnu kutiju. Upotrebljava se za sve Raychem BTV-, QTVR-, XTV-, i KTV-samoregulirajuće grijače trake.

 **UPOZORENJE:** Da bi spriječili električni šok, kratki spoj ili iskreње, ovaj proizvod mora biti ispravno montiran. Izbjegavati vlagu prije, kao i za vrijeme montaže.

Prije početka montaže ovog proizvoda, pročitati montažno uputstvo u cjelosti.

Izbjegavati dodir brtvene mase sa kožom i očima.

Postupiti prema Raychemovom uputstvu o sigurnosti Ray/5510EA (INSTALL-027).

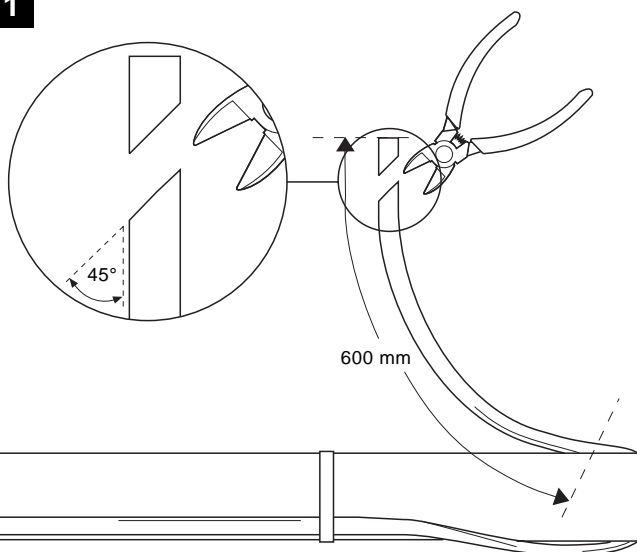
1**ENGLISH**

Allow approximately 600 mm of heating cable for installation.

DEUTSCH

Sehen Sie 600 mm Heizband für den Anschluß vor.

FRANÇAIS

Prévoir 600 mm de ruban chauffant pour l'installation.

NEDERLANDS

Voor deze installatie is ongeveer 600 mm verwarmingskabel nodig.

NORSK

Beregn ca. 600 mm varmekabel til installasjonen.

SVENSKA

Reservera ca. 600 mm värmekabel för installation.

DANSK

Der skal være ca. 600 mm varmekabel til rådighed til montagen.

SUOMI

Jätä haaroitusta varten noin 600 mm vapaata kaapelia.

ITALIANO

Lasciare approssimativamente 600 m. di cavo per l'installazione.

ESPAÑOL

Prever 600 mm aproximadamente de cable calefactor para la instalación.

POLSKI

Pozostawić ok. 600 mm naddatku taśmy grzewczej na podłączenie.

РУССКИЙ

Для монтажа предусмотреть примерно 600 мм греющего кабеля.

ČESKY

Pro připojení rezervujte asi 600 mm délky topného kabelu.

MAGYAR

Kb. 600 mm fűtőkábelt kell számítani szerelésre.

HRVATSKI

Za montažu osigurati cca 600 mm grijače trake.

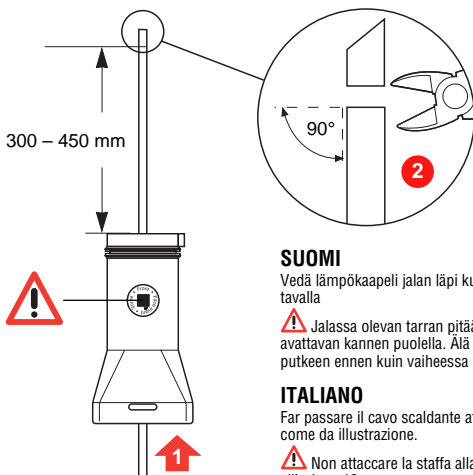
**ENGLISH**

Push heating cable through stand as shown.

- ⚠ With label on stand facing desired direction of box opening.
- Do not attach stand to pipe until step 13.

DEUTSCH

Schieben Sie das Heizband durch den Haltefuß wie dargestellt.

- ⚠ Drehen Sie den Haltefuß so, daß die Markierung in die Öffnungsrichtung des Kastens zeigt. Befestigen Sie den Haltefuß auf der Rohrleitung erst in Schritt 13.

FRANÇAIS

Introduire le ruban à travers le pied comme indiqué.

- ⚠ L'étiquette du pied faisant face au côté d'ouverture de boîte.
- Ne pas fixer le pied de la boîte sur la tuyauterie avant l'étape 13.

NEDERLANDS

Duw de verwarmingskabel door de steun.

- ⚠ Zorg ervoor dat het label op de steun in de richting wijst waarin de doos open moet kunnen. Wacht met het bevestigen van de doos op de leiding tot stap 13.

NORSK

Trekk varmekabelen gjennom mantlingsgjennomføringen som vist.

- ⚠ Merkelapp på mantlingsgjennomføringen skal peke i ønsket retning av boksen. Skal ikke festes til røret før punkt 13.

SVENSKA

För in värmekabeln genom dosfästet som bilden visar.

- ⚠ Installera inte dosfästet på røret förrän under punkt 13.

DANSK

Træk kablet gennem gennemføringen som vist.

- ⚠ Etiketten på gennemføringen skal vende i den retning, hvor kassens åbning ønskes. Fastgør ikke gennemføringen til røret før trin 13.

SUOMI

Vedä lämpökaapeli jalan läpi kuvan osoittamalla tavalla

- ⚠ Jalassa olevan tarran pitää olla rasian avattavan kannen puolella. Älä kiinnitä jalkaa putkeen ennen kuin vaiheessa 13.

ITALIANO

Far passare il cavo scaldante attraverso la staffa come da illustrazione.

- ⚠ Non attaccare la staffa alla tubazione fino all'azione 13.

ESPAÑOL

Introducir el cable calefactor en el soporte según se muestra.

- ⚠ Con la etiqueta del soporte situada en la posición de abertura de la caja.
- No fijar el soporte sobre la tubería hasta la operación 13.

POLSKI

Przeprowadzić taśmę grzewczą przez korpus wsporczy tak jak pokazano na rysunku.

- ⚠ Przeprowadzić koniec taśmy grzewczej przez korpus wsporczy skierowany etykietą w stronę, po której będzie umieszczona pokrywa puszeki. Nie mocować korpusu do rury przed przejściem do czynności pokazanych na rysunku 13.

РУССКИЙ

Протянуть греющий кабель через кронштейн, как показано на рисунке.

- ⚠ Сориентировав кронштейн маркировкой в требуемом направлении открывания соединительной коробки, пропустить через него конец греющего кабеля. Не прикреплять кронштейн к трубе до операции 13.

ČESKY

Provlákněte kabel skrz podstavec dle obrázku.

- ⚠ Kabel prostrčte skrz podstavec v takové poloze, aby značka na podstavci byla v požadovaném směru k víku krabice. Nepřipevňujte podstavec k potrubí až do provedení kroku 13.

MAGYAR

A fűtőkábeltest áthúzni a szigetelő testen az ábra szerint.

- ⚠ A szigetelő test címkéje a doboz nyílásainak megfelelő oldalra kerüljön, így tolni a fűtőkábel végét a szigetelő testen keresztül. A szigetelő testet ne erősítse a csőre a 13. lépésig.

HRVATSKI

Namjestiti oznaku na držaču priključne kutije prema željenom pravcu otvaranja priključne kutije, a zatim provući kroz njega grijajuću traku kako je na slici prikazano.

- ⚠ Ne pričvrstite držač priključne kutije na cijev prije koraka 13.

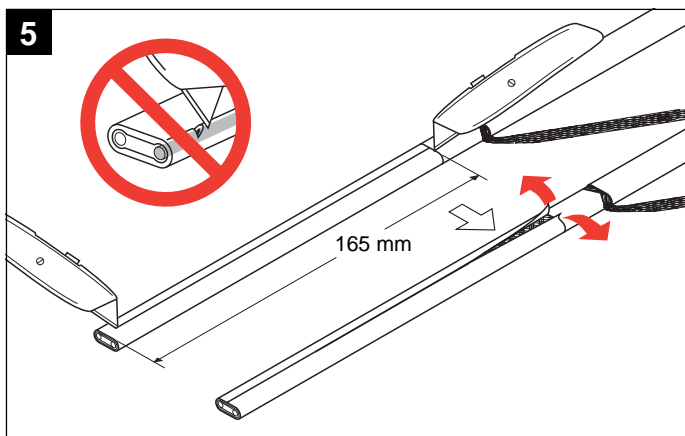
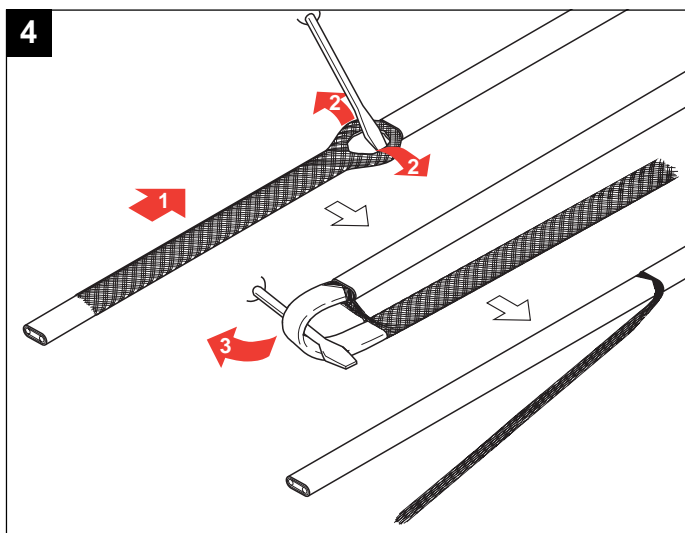
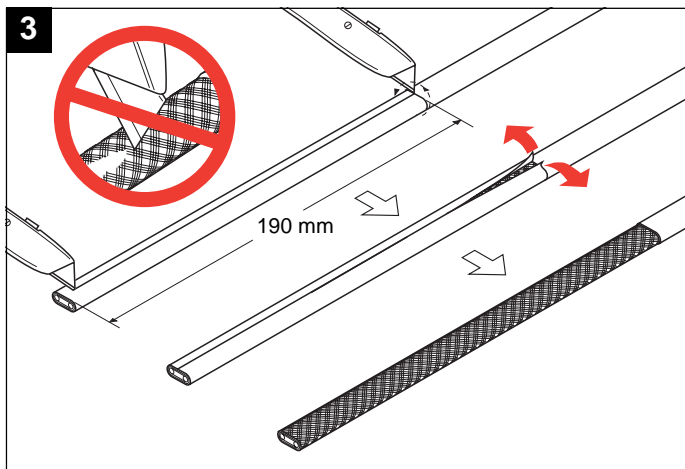

6

BTV & QTVR

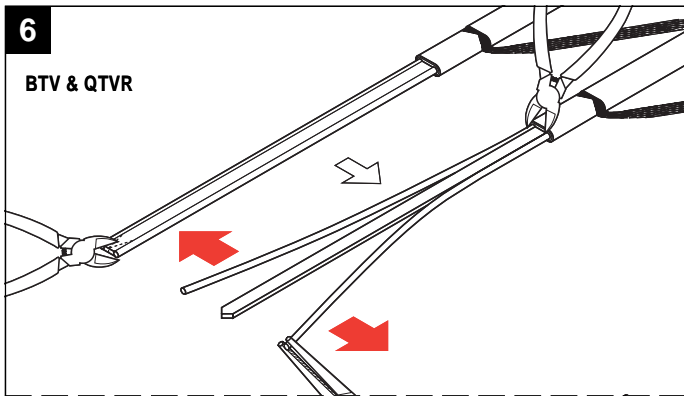

KTV & XTV

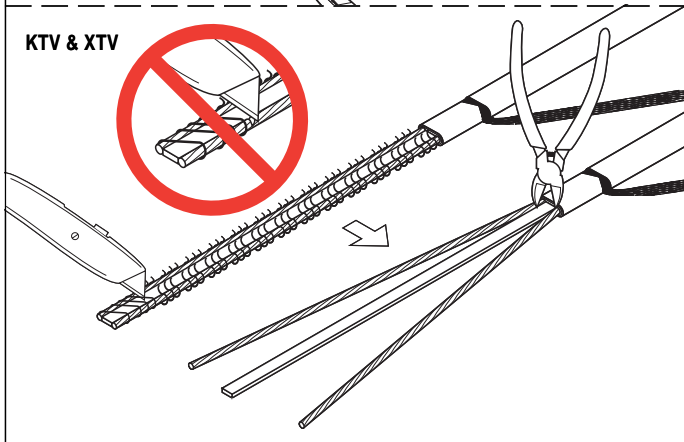

7

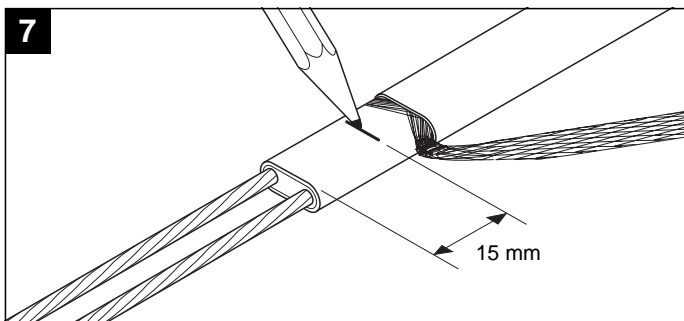

8





ENGLISH

Push core sealer onto the heating cable to the mark made in step 7.

⚠ Make sure the bus wires do not kink, bunch, or crossover.

DEUTSCH

Schieben Sie die Heizelementabdichtung bis zur Markierung aus Schritt 7 auf das Heizband.

⚠ Achten Sie darauf, daß die Kupferleiter sich nicht überkreuzen, berühren oder eine Schleife bilden.

FRANÇAIS

Enfiler l'embout d'étanchéité sur le ruban chauffant jusqu'à la marque faite à l'étape 7.

⚠ S'assurer que les fils de conducteurs ne se croisent pas et qu'ils ne sont ni emmêlés, ni reliés entre eux.

NEDERLANDS

Duw het aansluitstuk op de verwarmingskabel tot aan de markering in stap 7 aangebracht.

⚠ Zorg ervoor dat de geleiders niet knikken, elkaar raken of kruisen.

NORSK

Press kabelskrittet inn på varmekabelen i henhold til punkt 7.

⚠ Se til at ledningene ikke vikles eller krysses.

SVENSKA

För anslutningen på varmekabeln fram till markeringen gjord under steg 7.

⚠ Säkerställ att ledarna är raka och sträckta.

DANSK

Skub leder forseglingen på varmekablet op til det mærke, der blev sat i trin 7.

⚠ Sørg for at lederne ikke bugter sig eller krydser hinanden.

SUOMI

Työnnä ydinmateriaalin suoja kaapelille piirtämääsi merkkiin asti (ks. vaihe 7).

⚠ Varmista, että äärijohtimet eivät ole mutkalla, nipussa tai ristissä keskenään.

ITALIANO

Spingere le guaine sigillanti sul cavo scaldante fino al segno effettuato nell'azione 7.

⚠ Assicurarsi che i fili non si annodino, aggrovigliano o si sovrappongano

ESPAÑOL

Empujar la pieza de sellado sobre el cable calefactor hasta la marca realizada según figura 7.

⚠ Asegurarse de que los conductores no se crucen, junten o retuerquen.

POLSKI

Nasunąć koszulkę uszczelniającą na taśmę grzewczą do oznakowania wykonanego w kroku nr 7.

⚠ Żyły miedziane nie mogą się zapętlać ani krzyżować.

РУССКИЙ

Надвинуть узел изоляции медных жил на греющий кабель до отметки, показанной для операции 7.

⚠ Убедиться в отсутствии петель, перекручивания и схлестывания медных жил греющего кабеля.

ČESKY

Nasuňte těsnění jádra na topný kabel až ke značce vytvořené v kroku 7.

⚠ Ujistěte se, že sběrnice se nezauzlily, nezapletly a nekříží se.

MAGYAR

Az érszigetelőt felhúzni a fűtőkábelre a 7. lépésnél készített jelzésig.

⚠ Győződjön meg, hogy az erek nem törtek meg, nem rojtosodtak ki és nem keresztezik egymást

HRVATSKI

Navući brtvilo grijačeg elementa na grijaču traku do oznake na traci iz koraka 7.

⚠ Paziti da se vodiči ne isprepletu ili ne prekllope.

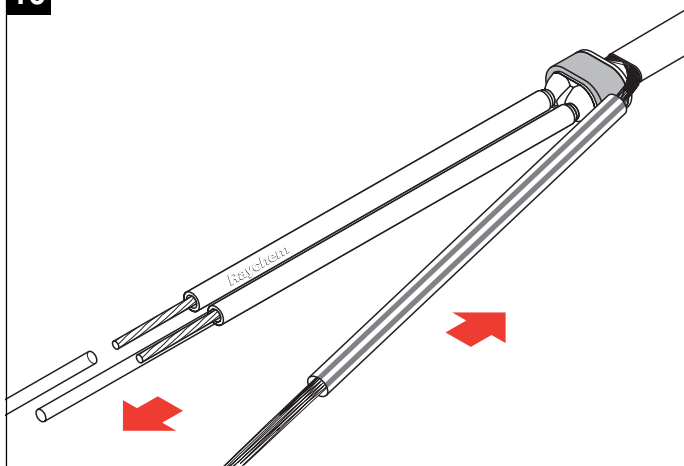
**ENGLISH**

Remove the tubes and dispose of them in the core sealer plastic bag.

DEUTSCH

Entfernen Sie die Montage-Röhrchen und stecken Sie sie zurück in den Plastik-Beutel.

FRANÇAIS

Enlever les tubes de guidage et les ranger dans le sachet plastique de l'embout d'étanchéité.

NEDERLANDS

Verwijder de buisjes en stop ze in het plastic zakje.

NORSK

Fjern hylsene.

SVENSKA

Dra bort slangarna och lägg dessa tillbaka i plastpåsen.

DANSK

Fjern slangerne og anbring dem i den plasticpose, hvor leder forsejlingen var.

SUOMI

Poista suojaoholit ja hävitä ne asianmukaisesti muiden jätteiden kanssa.

ITALIANO

Togliere le guaine protettive e riporle nella busta delle guaine sigillanti.

ESPAÑOL

Quitar los tubos y colocarlos en la bolsa de plástico de la pieza de sellado.

POLSKI

Usunąć rurki i włożyć je do torebki po koszulce uszczelniającej.

РУССКИЙ

Снять направляющие трубочки и поместить их в пластиковый пакет из-под узла изоляции медных жил греющего кабеля.

ČESKY

Odstraňte trubice a odložte je do plastického sáčku od těsnění jádra.

MAGYAR

A csövecskéket eltávolítani és az érszigetelő zacskójába helyezni.

HRVATSKI

Odstraniti izolacijske cijevi sa vodiča i odložiti ih u plastičnu vrećicu.

11

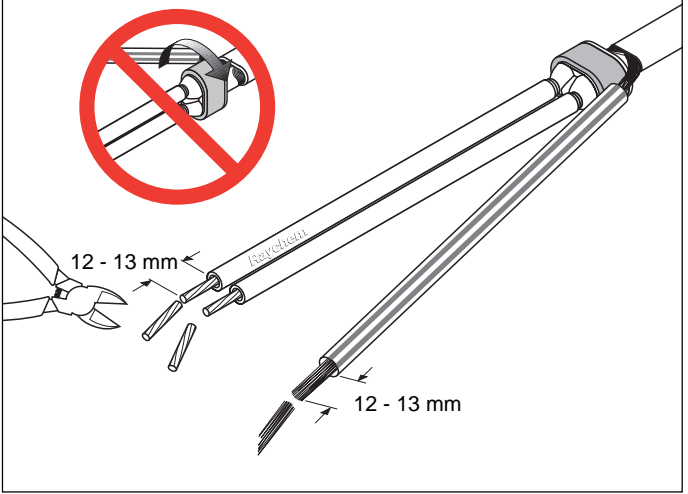

12

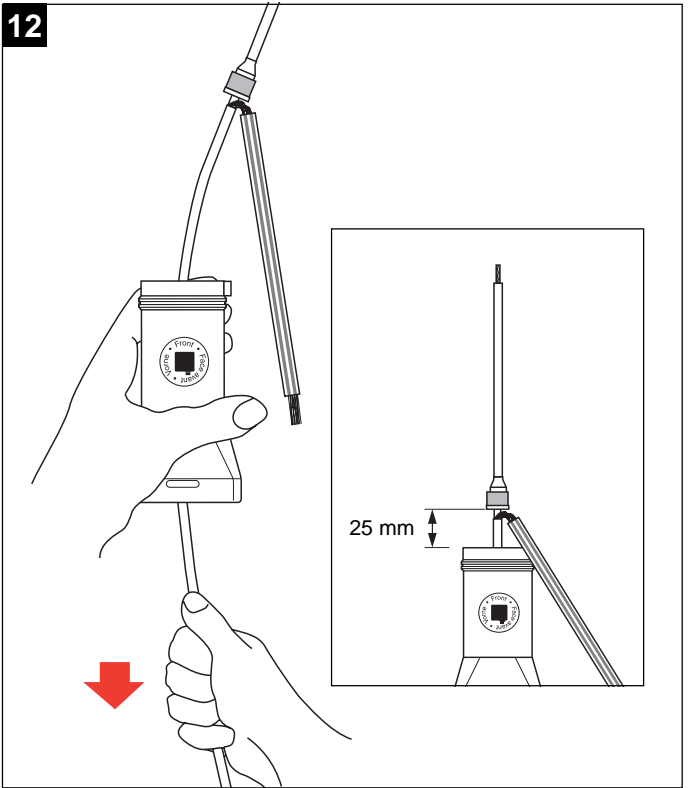

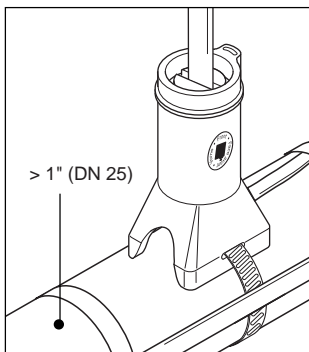
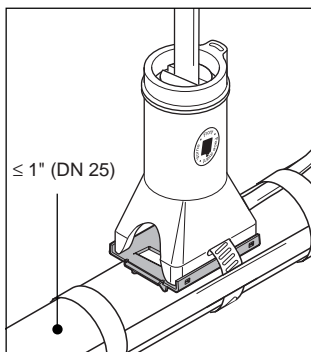
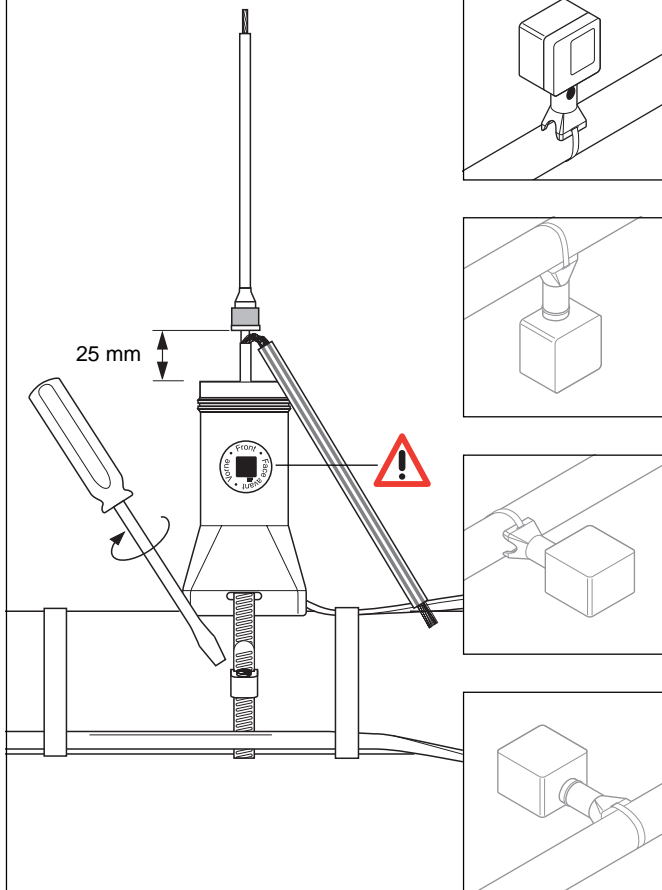

14

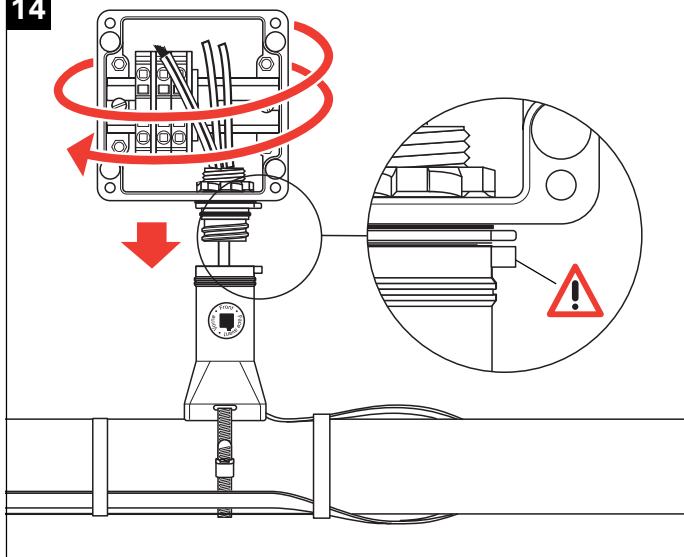

15

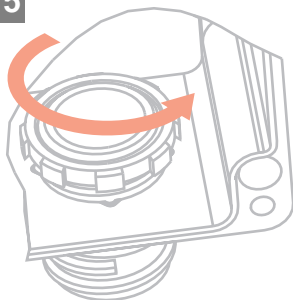
**ENGLISH**

OPTION: To change direction of box opening:
Loosen locknut. Lift box and rotate.

DEUTSCH

OPTION: Um die Richtung der Öffnung des Anschlusskastens zu ändern, lösen Sie die Mutter, heben Sie den Kasten etwas an und drehen ihn in die gewünschte Richtung. Mutter wieder anziehen.

FRANÇAIS

OPTION : Pour changer le sens d'ouverture de boîte, desserrer l'écrou, soulever la boîte et faire pivoter.

NEDERLANDS

OPTIONEEL: Om de oriëntatie van de doos te wijzigen: Draai de borgmoer los. Til de doos op en draai deze in de gewenste richting

NORSK

VALGMULIGHET: For å forandre boksens retning: Løsne låsskruen og boksen justeres.

SVENSKA

ALTERNATIV: För att ändra riktningen av kopplingslådans öppning: Skruva av kontramuttern. Lyft kopplingslådan och vrid.

DANSK

MULIGHED: For at ændre den retning, hvor kassen åbnes, skal låsemøtrikken løsnes, kassen løftes og drejes.

SUOMI

HUOMIO: Muuttaaksesi rasian avautumissuuntaa, löysää lukitusmutteria, nosta rasiaa ja käännä.

ITALIANO

OPZIONALE: Per cambiare direzione dell'apertura della scatola: Svitare il dado. Sollevare la scatola e girare.

ESPAÑOL

OPCIÓN: Para cambiar la posición de abertura de la caja: Aflojar la tuerca. Levantar la caja y girarla.

POLSKI

OPCJA: Aby zmienić stronę po której umieszczona będzie pokrywa: Poluzować przeciwnakrętkę. Unieść i przekręcić puszkę.

РУССКИЙ

ВАРИАНТЫ: Для изменения направления коробки ослабить контргайку, поднять и повернуть коробку.

ČESKY

ALTERNATIVA: Ke změně orientace víka krabice: Uvolněte pojistnou matici. Nadzvedněte krabici a otočte ji.

MAGYAR

LEHETŐSÉG: A kötődoboz nyílásainak irányváltoztatására: Megoldani a szorítóanyát. A dobozt megemelve elfordítani.

HRVATSKI

MOGUĆNOST PROMJENE PRAVCA OTVARANJA RAZVODNE KUTIJE: Olabaviti maticu. Podići priključnu kutiju i zarotirati.

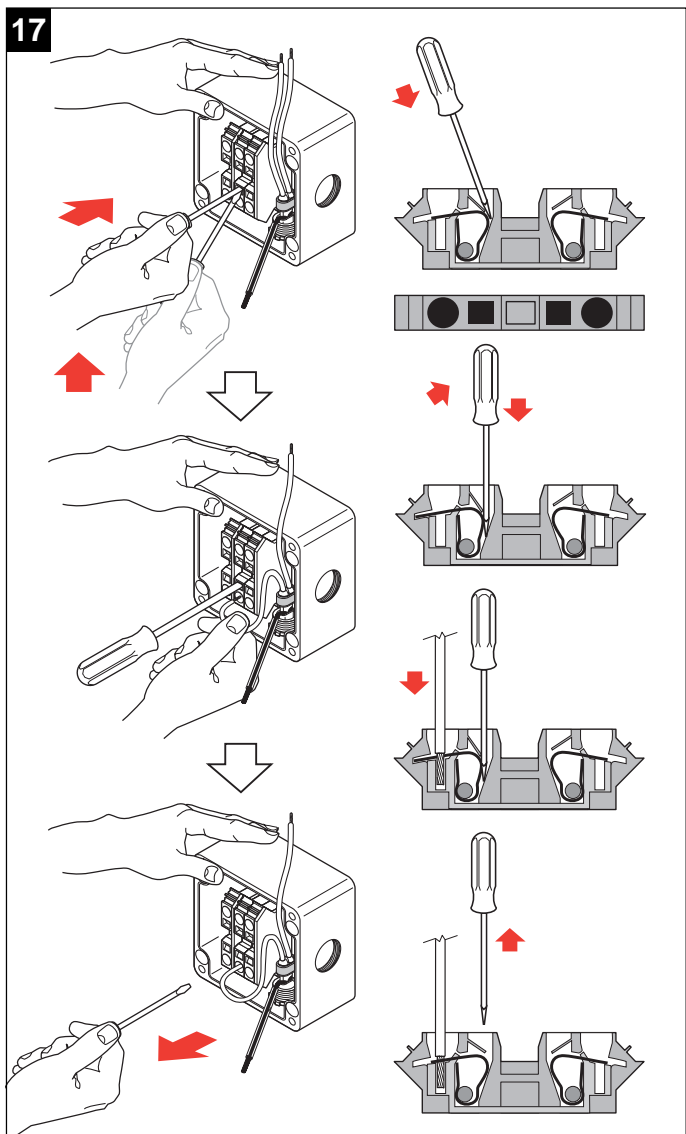
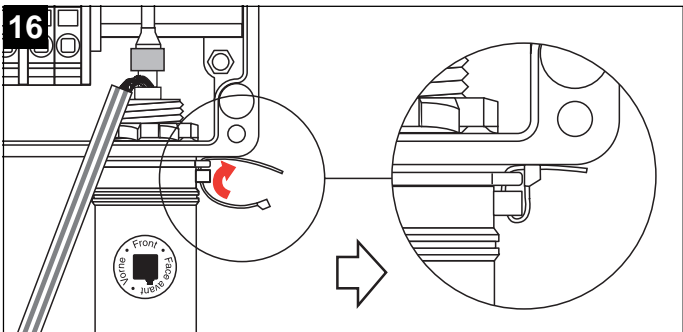

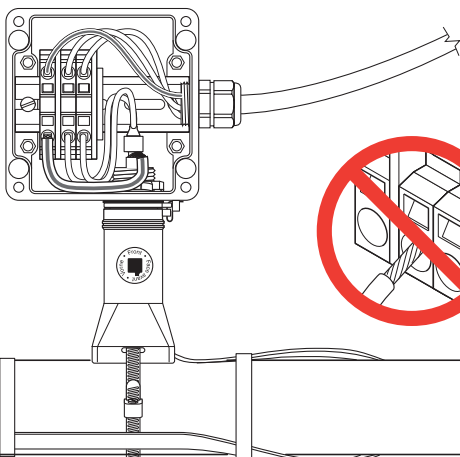

ENGLISH

Install power cable and gland. Pull in power and ground wires, strip off 13 mm of insulation and terminate. (For -EP version only: connect earth plate to ground according to local requirements).

DEUTSCH

Installieren Sie das Anschlußkabel mit Verschraubung. Isolieren Sie die Adern 13 mm ab und schließen Sie diese an die entsprechenden Klemmen an. Verschraubung fest anziehen. (Für EP-Ausführung: Stellen Sie die Erdungsverbindungen zur Grundplatte entsprechend den örtlichen Vorschriften her).

FRANÇAIS

Installer le câble d'alimentation et le presse-étoupe. Tirer les fils d'alimentation et de terre, dénuder l'isolation sur 13 mm et réaliser l'extrémité. (Pour la version -EP seulement, relier la plaque de mise à la terre à la masse suivant les réglementations en vigueur localement).

NEDERLANDS

Installeer de voedingskabel met wartel. Verwijder 13 mm isolatiemantel van de voedingsaders en de aarding en werk deze af. (Enkel voor de -EP-versie: sluit de aardingsplaat aan op aarde volgens plaatselijke eisen).

NORSK

Monter tilførselskabel og nippel. Trekk inn ledere og jording, avisoler 13 mm og koble til klemmene. (Gjelder kun -EP versjonen: Monter jordingsplate til jord i henhold til forskriftene).

SVENSKA

Installera matarkabel och förskruvning. Dra in ledarna och jorden, avisolera 13 mm och koppla in. (Gäller endast EP-versionen: anslut jordplattan till jorden enligt lokala bestämmelser).

DANSK

Monter forsyningskabel og forskruvning. Træk ledere og skærm ind, fjern 13 mm isolering og forbind. (Gælder kun -EP versionen: Forbind jordplade og jord i henhold til gældende regulativer).

SUOMI

Asenna syöttökaapeli ja tiivisteholkki. Vedä johtimet rasiaan. Kuori johtimien päistä eristettä 13 mm ja kytkä liittimiin.

(Vain EP-versio: kytke maadoituslevy suojaamaan paikallisten määräysten mukaisesti).

ITALIANO

Installare cavo di potenza e pressacavo. Inserire fili di potenza e di terra, incidere 13mm. dell'isolamento e terminare. (Solo per versione -EP: collegare la piastra alla terra in accordo con le normative locali).

ESPAÑOL

Instalar el cable de alimentación y el prensaestopas. Eliminar 13 mm de los aislamientos de los conductores de alimentación y protección y conectarlos. (Sólomente para la versión -EP: En cumplimiento con las normas vigentes conectar la placa de tierra al conductor de protección).

POLSKI

Zamontować kabel zasilający i dławik. Wprowadzić żyły do puszkii, usunąć 13 mm izolacji i podłączyć żyły do zacisków. (Dla wersji -EP: zacisk uziemienia podłączyć do uziemienia zgodnie z obowiązującymi przepisami).

РУССКИЙ

Подвести силовой кабель и установить кабельный сальник. Пропустить силовые жилы и заземляющую жилу кабеля, снять изоляцию на участке длиной 13 мм и подсоединить эти жилы к соответствующим клеммам. (Только для версии -EP: соединить заземляющую пластину с землей согласно требованиям технических условий).

ČESKY

Nainstalujte přívodní kabel a průchodku. Protáhněte silové a uzemňovací dráty, odstraňte izolaci v délce 13 mm a připojte. (Pouze pro verzi EP: Připojte zemnicí desku na uzemnění v souladu s místními předpisy).

MAGYAR

A fűtőkábel és a tömszelence szerelése. Az ereket és a földelő szálat betolni, 13 mm-t lecsupaszítani és bekötni. (Csak az -EP változathoz: a földelő szálat a földelő lemezhez csatlakoztatni a helyi előírások szerint).

HRVATSKI

Montirati napojni kabel i uvodnicu. Uvući žice napojnog kabla, blankirati cca 13 mm i spojiti. (Samo za EP verziju: uzemljenje izvesti prema lokalnim propisima).

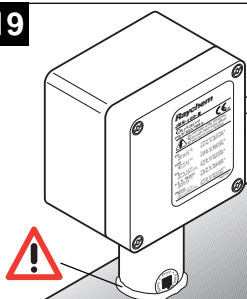

ENGLISH

Install lid. Apply insulation and cladding.

⚠ Weather seal the stand entry. Leave these instructions with the end user for future reference.

DEUTSCH

Montieren Sie den Gehäusedeckel. Übergeben Sie diese Montageanleitung an den Betreiber der Anlage.

⚠ Dämmung kann jetzt aufgebracht werden. Der Übergang vom Haltefuß zur Dämmung ist abzudichten.

FRANÇAIS

Installer le couvercle. Poser le calorifuge et la tôle de calorifuge.

⚠ Protéger l'entrée du pied des intempéries. Laisser ces instructions d'installation à l'utilisateur pour référence ultérieure.

NEDERLANDS

Monteer het deksel. Breng isolatie en beplating aan.

⚠ Zorg voor een goede afdichting tussen beplating en steun. Laat deze installatie-instructies bij de eindgebruiker achter voor toekomstig gebruik.

NORSK

Fest lokket. Monter termisk isolasjon og mantling.

⚠ Bruk tetningsmasse rundt mantlingsgjennomføringen. Legg disse installasjonsbrevkvelsene igjen hos Sluttbruker for fremtidig anvendelse.

SVENSKA

Installera locket. Installera isoleringen och ytbeklädnaden.

⚠ Väderskydda öppningen till dosfästet. Lämna dessa instruktationer till slutanvändaren som referens.

DANSK

Monter låget. Anbring isolering og kappe.

⚠ Monter vejrbestandig forsegling ved gennemføringen. Giv denne vejledning til slutbrugeren til fremtidig brug.

SUOMI

Sulje kansi. Asenna eristys ja suojapellitys.

⚠ Jätä asennusohjeet loppukäyttäjälle myöhempää käyttöä varten.

ITALIANO

Installare coperchio. Applicare coibentazione e rivestimento.

⚠ Sigillare ermeticamente l'entrata della staffa. Lasciare queste istruzioni al cliente finale come riferimento per il futuro.

ESPAÑOL

Fijar la tapa. Aplicar el calorifugado y la lámina de protección.

⚠ Sellar la abertura entre soporte y calorifugado. Entregar estas instrucciones al usuario para su información.

POLSKI

Założyć pokrywę. Złożyć izolację termiczną i płaszcz ochronny izolacji.

⚠ Uszczelnić miejsce styku korpusu wsporczoego i płaszcza ochronnego izolacji. Pozostawić niniejszą instrukcję do późniejszego wykorzystania przez użytkownika.

РУССКИЙ

Установить крышку. Смонтировать теплоизоляцию и защитный кожух поверх теплоизоляции.

⚠ Загерметизировать ввод кронштейна от атмосферных воздействий. Передать настоящие инструкции конечному пользователю для руководства.

ČESKY

Přípevněte víko. Přípevněte izolaci a ochranný obal.

⚠ Utěsněte průchod podstavce proti povětrnostním vlivům. Tento montážní návod předejte konečnému uživateli pro jeho potřebu.

MAGYAR

A fedés szerelése. Hőszigetelést és köpenyezést alkalmazni.

⚠ A szigetelő test végénél vízzáróan tömíteni. Hagyja ezt a szerelési útmutatót az alkalmazónál a jövő referenciák céljából.

HRVATSKI

Montirati poklopac. Staviti izolaciju i oko nje metalni plašt.

⚠ Zabrtviti spoj držača priključne kutije i metalnog plašta. Ostaviti ova montažna uputstva krajnjem korisniku.

België / Belgique

Electrical Tracing
Groddeweg 2
3010 Kessel-Lo
Tel. (016) 353 990
Fax (016) 252 726

Česká Republika

Raychem spol. s.r.o.
Novodvorská 82
14200 Praha 4
Tel. (00420) 2/47 45 330
Fax (00420) 2/47 45 334

Danmark

Promex ApS
Friis Hansens Vej 12 D
7100 Vejle
Tlf. 75 85 83 80
Fax 75 85 83 70

Deutschland

Raychem GmbH
Grazer Straße 24-28
63073 Offenbach am Main
Tel. (0 69) 9 89 53-0
Fax (0 69) 89 65 44

España

AKO Electromecànica, S.A.L.
Av. Roquetes, 30-38
08812 S. Pere De Ribes (Barcelona)
Tel. (93) 814 27 00
Fax (93) 893 40 54

France

Raychem SA
2, Boulevard du Moulin à Vent
B.P. 8300
95802 Cergy-Pontoise Cedex
Tél. 01 34 20 24 00
Fax 01 34 20 23 54

Hrvatska

Elgri d.o.o.
Trnjanska cesta br. 140
HR-10000 Zagreb
Tel. 01 6116 221
Fax 01 6116 223

Italia

Raychem SPA
Centro Direzionale Milanofiori
Palazzo E5
20090 Assago, Milano
Tel. (02) 57 57 61
Fax (02) 82 57 628

Magyarország

Raychem Ges.m.b.H.
Magyarországi Közvetlen Képviselet
Grassalkovich ut 255.
1239 Budapest
Tel. (1) 2860188
Fax (1) 2860187

www.raychem.com

Nederland

Raychem (Nederland) b.v.
Benelux gebouw
Van Heuven Goedhartlaan 121
1181 KK Amstelveen
Tel. (020) 6400411
Fax (020) 6400469

Norge

Raychem A/S
Trollåsveien 36
Postboks 731
1411 Kolbotn
Tel. 66 80 74 90
Fax 66 80 83 92

Österreich

Raychem Ges.m.b.H.
Rennweg 85
2345 Brunn bei Wien
Tel. (02236) 326 26-0
Fax (02236) 326 26-5

Polska

Raychem Ges.m.b.H.
Biuro Przedstawicielskie
Bokserka Business Centre
ul. Postępu 2
00-896 Warszawa
Tel. 22 549 07 20
Fax 22 549 07 21

Schweiz / Suisse

Spectratec AG
Haldenstrasse 5
Postfach 2724
6342 Baar
Tel. (041) 766 30 80
Fax (041) 766 30 81

Suomi

Raychem Oy
Tiilitie 10
01720 Vantaa
Puh. (09) 417 88720
Telekopio (09) 348 9721

Sverige

Raychem AB
Box 2054
Vita Liljans väg 20
127 02 Skärholmen
Tfn. (08) 449 49 00
Fax (08) 449 49 01

United Kingdom

Raychem Ltd
Faraday Road
Dorcan, Wiltshire SN3 5HH
Tel. (01793) 572 663
Fax (01793) 572 189

**РОССИЯ и другие страны СНГ
РАЙХЕМ**

125315, г. Москва
Ленинградский проспект, дом 72,
офис 807
Тел.: (095) 7211888
Факс: (095) 7211891

