

C16-100

C25-100

**Connection kit
Montageanleitung
Kit de connexion
Aansluitset
Anslutningsatts
Tilkoblingssett
KytKentäpakkaus
Tilslutningssæt
Kit di connessione
Kit de conexión
Zestaw przyłączeniowy
Соединительный набор
Připojovací souprava
Csatlakoztató készlet
Priključna garnitura**

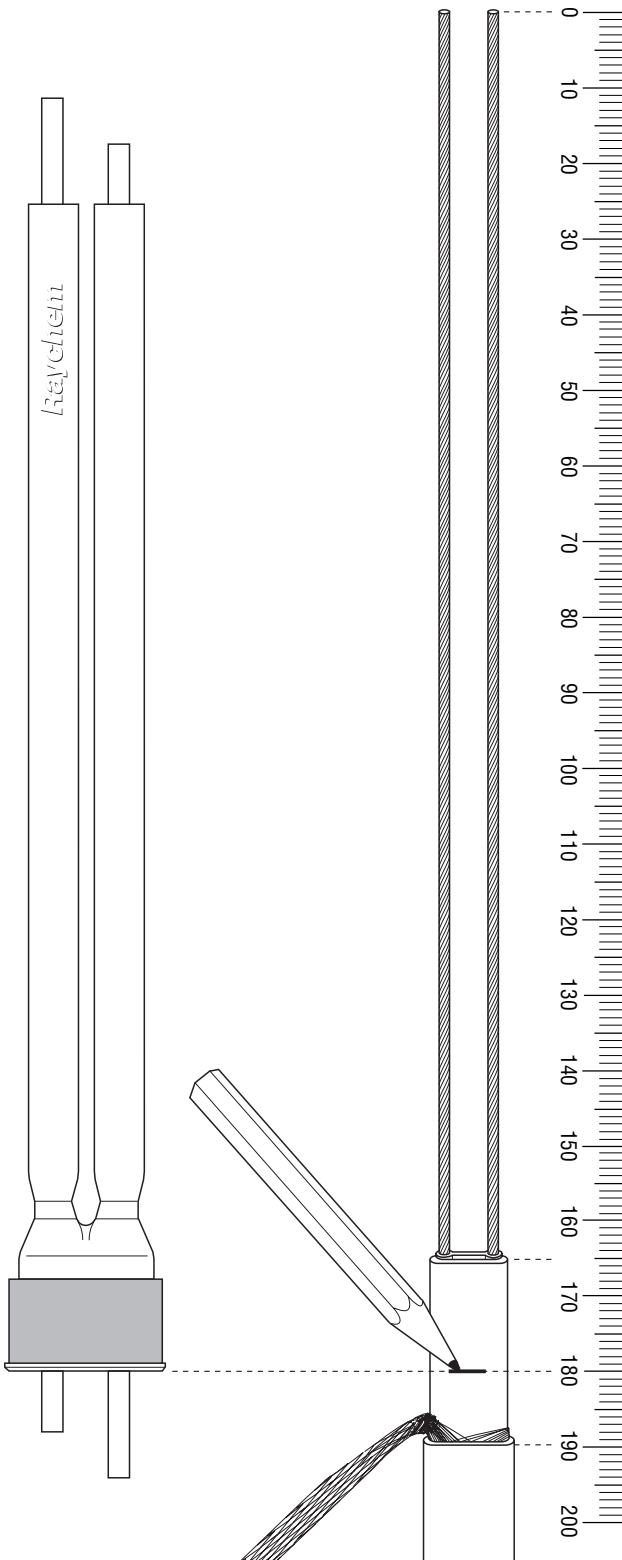
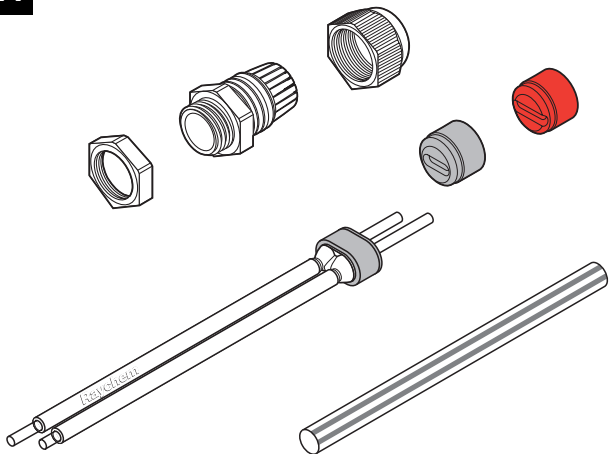
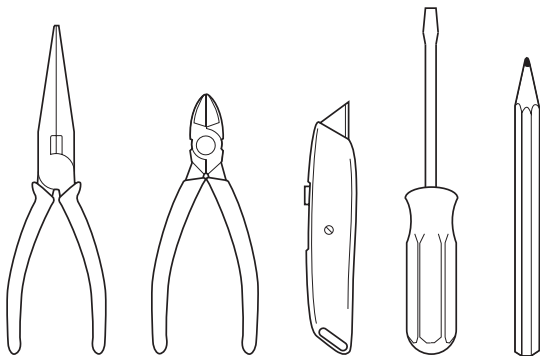

A**B****C**

XTV

KTV

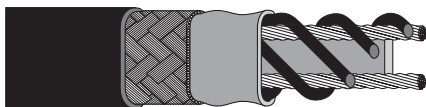

BTV

QTVR

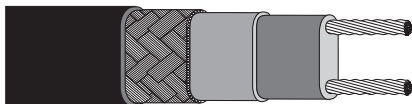

ENGLISH

Installation instruction for connection kits C16-100 (Pg 16) and C25-100 (M25). For use with all Raychem BTV-, QTVR-, XTV- and KTV-heating cables.

⚠ WARNING: To prevent electrical shock, short circuit or arcing, this product must be installed correctly and water ingress must be avoided before and during the installation.

Before installing this product, read the installation instructions completely.

Avoid skin and eye contact with sealing grease.

Consult Raychem safety data sheet RAY/5510EA (INSTALL-027).

DEUTSCH

Montageanleitung für Anschlußgarnituren C16-100 (Pg 16) und C25-100 (M25). Verwendbar für alle Raychem BTV-, QTVR-, XTV- und KTV-Heizbänder.

⚠ ACHTUNG: Zur Vermeidung von elektrischem Schlag, Kurzschluß oder Funkenbildung, muß dieses Gerät vorschriftsmäßig montiert werden. Das Gerät ist vor und während der Montage vor Wasser zu schützen.

Lesen Sie die Montageanleitung sorgfältig und vollständig bevor Sie mit der Montage beginnen.

Vermeiden Sie Haut- und Augenkontakt mit dem Abdichtmittel.

Beachten Sie das Sicherheitsdatenblatt RAY/5510EA (INSTALL-027).

FRANÇAIS

Instructions d'installation pour les kits de connexion C16-100 (Pg16) et C25-100 (M25).

Utilisable avec les rubans chauffants autorégulants BTV, QTVR, XTV et KTV.

⚠ ATTENTION : Pour prévenir tous risques d'électrocution, de court-circuit ou d'arc électrique, ce produit doit être installé correctement et la pénétration d'eau doit être évitée avant et pendant l'installation.

Cette notice d'installation doit être lue en entier avant de réaliser la mise en oeuvre du produit.

Éviter le contact de la peau et des yeux avec le gel d'étanchéité. Se reporter à la fiche de sécurité Raychem RAY/5510EA (INSTALL-027).

NEDERLANDS

Installatie-instructies voor de aansluitsets type C16-100 (Pg16) en C25-100 (M25). Voor gebruik met alle Raychem BTV, QTVR, XTV en KTV verwarmingskabels.

⚠ OPGELET: Om elektrische schokken, kortsluiting en vonken te voorkomen, moet dit product correct geïnstalleerd worden. Het binnendringen van water in de kabel moet voor en tijdens de installatie vermeden worden.

Lees de installatie-instructies vooraleer met de installatie aan te vangen. Vermijd huid- en oogcontact met het afdichtingsvet. Raadpleeg Raychem's Veiligheidsinformatieblad RAY/5510EA (INSTALL-027).

NORSK

Installasjonsbeskrivelse for tilkoblingssett C16-100 (Pg 16) og C25-100 (M25). Kan brukes til alle Raychem BTV-, QTVR-, XTV- og KTV-varmekabler.

⚠ ADVARSEL: For å unngå elektrisk støt, kortslutning eller overslag, må dette produktet installeres riktig, og inntrenging av vann må unngås både før og under installasjonen.

Les installasjonsbeskrivelsen nøye før installasjon av dette produktet. Unngå at tetningsfettet får kontakt med øyne og hud. Konsulter Raychem sikkerhetsdatablad RAY/5510EA (INSTALL-027).

SVENSKA

Monteringsanvisning för anslutningssats C16-100 (Pg 16) och C25-100 (M25). Användes till alla Raychem BTV-, QTVR-, XTV- och KTV-varmekablar.

⚠ VARNING: För att undvika elshock, kortslutning eller ljusbåge måste produkten installeras korrekt och skyddas från inträngande vatten före och under installationen.

Läs genom hela monteringsanvisningen innan installationen påbörjas. Undvik ögon- och hudkontakt med tätningmedlet. Konsultera Raychem säkerhetsdatablad RAY/5510EA (INSTALL-027).

DANSK

Montagevejledning for tilslutningssæt C16-100 (PG16) og C25-100 (M25). Anvendes til alle Raychem BTV, QTVR, XTV og KTV varmekabler.

⚠ ADVARSEL: For at undgå elektrisk stød, kortslutning eller lysbuedannelse skal produktet monteres korrekt, og vandindtrængen skal undgås før og under montagen.

Læs hele montagevejledningen inden arbejdet påbegyndes.

Undgå hud- og øjenkontakt med forseglingsmassen.

Se Raychems sikkerhedsdatablad RAY/5510EA (INSTALL-027).

SUOMI

Asennusohjeet kytkentäpakkauksille C16-100 (Pg 16) ja C25-100 (M25). Käytetään kaikkien Raychemin BTV-, QTVR-, XTV- ja KTV-lämpökaapeleiden yhteydessä.

 **VAROITUS:** Tämä tuote pitää asentaa oikein, ja veden pääsy kaapelin sisään tulee estää ennen asennusta ja asennuksen aikana, jotta vältetään sähköiskut, oikosulut tai kipinäointi kaapelissa.

Lue asennusohjeet kokonaan läpi ennen tuotteen asennusta.
Vältä suojausaineen pääsyä iholle ja silmiin.
Tutustu Raychemin turvallisuustiedotteeseen RAY/5510EA (INSTALL-027).

ITALIANO

Istruzioni di installazione per kit di connessione C16-100 (PG16) e C25-100. Da utilizzarsi con cavi scaldanti autoregolanti Raychem BTV, QTVR, XTV e KTV.

 **ATTENZIONE:** Per prevenire scariche elettriche, corti circuiti o archi, questo prodotto deve essere installato correttamente e bisogna assolutamente evitare infiltrazioni di acqua prima e dopo l'installazione.

Prima di installare questo prodotto, leggere attentamente tutte le istruzioni.
Evitare contatti della pelle e degli occhi con il sigillante.
Consultare il foglio di sicurezza Raychem RAY/5510EA (INSTALL-027)

ESPAÑOL

Instrucciones de instalación para los kits de conexión C16-100 (Pg 16) y C25-100 (M25). Para utilizar con los cables calefactores Raychem BTV-, QTVR-, XTV- y KTV

 **ATENCIÓN:** Para evitar contactos eléctricos, cortocircuitos o descargas eléctricas, este producto debe ser instalado de forma correcta y debe evitarse la entrada de agua durante y después de la instalación.

Antes de proceder a su instalación, léanse completamente estas instrucciones. Evitar el contacto de la grasa de sellado con la piel y los ojos. Consultar la publicación de seguridad Raychem RAY/5510EA (INSTALL-027).

POLSKI

Instrukcja montażu zestawu przyłączeniowego C16-100 (Pg 16) i C25-100 (M25). Można stosować do wszystkich taśm grzewczych typu BTV-, QTVR-, XTV- i KTV- produkcji firmy Raychem.

 **UWAGA:** Aby zapobiec porażeniu prądem, zwarciu lub iskrzeniu niniejszy produkt musi być poprawnie zamontowany, z uniknięciem zawilgocenia przed i podczas montażu.

Unikać kontaktu skóry i oczu z żelem uszczelniającym.
Należy zapoznać się z instrukcją BHP firmy Raychem RAY/5510EA (INSTALL-027).

РУССКИЙ

Инструкция по монтажу соединительных наборов для подключения питания C16-100 (Pg 16) и C25-100 (M25). Для греющих кабелей Raychem типов BTV-, QTVR-, XTV- и KTV-.

 **ПРЕДУПРЕЖДЕНИЕ:** Во избежание поражения электрическим током, возникновения короткого замыкания и искрения необходимо выполнить монтаж этого набора в строгом соответствии с настоящей инструкцией, при этом до начала и во время монтажа необходимо исключить попадание воды.

Перед началом монтажа этого набора следует в полном объеме прочесть инструкцию по монтажу. Следует избегать попадания герметизирующей смазки на кожу и в глаза. Подробная информация приведена в листе данных по безопасности RAY/5510EA (INSTALL-027).

ČESKY

Montážní návod pro připojovací soupravy C16-100 (Pg 16) a C25-100 (M25). Pro použití se všemi samoregulačními kabely Raychem typu BTV, QTVR, XTV a KTV.

 **UPOZORNĚNÍ:** Aby se zabránilo elektrickému šoku, zkratu a jiskření, je nutno tento výrobek správně instalovat. Před instalací a v jejím průběhu nesmí dojít ke kontaktu s vodou.

Před započetím montáže přečtěte pozorně celý montážní návod. Vyvarujte se kontaktu těsnící hmoty s pokožkou a jejím vniknutí do očí. Seznamte se rovněž s bezpečnostním předpisem Raychem č. RAY/5510EA (INSTALL-027).

MAGYAR

Szerelési útmutató a C16-100 (Pg 16) és C25-100 (M25) csatlakoztató készletekhez. Valamennyi Raychem típusra BTV-, QTVR-, XTV- és KTV- fűtőkábelekhöz.

 **FIGYELMEZTETÉS:** Elkerülendő a villamos áttétést, a rövidzárlatot vagy ívühzást, a szerelést pontosan kell végezni és a szerelés előtt és alatt víz nem kerülhet be.

A szerelés előtt az útmutatót gondosan elolvasni. A szigetelő paszta ne kerüljön a bőrre vagy a szembe. A Raychem munkavédelmi adatlapja RAY/5510EA (INSTALL-027).

HRVATSKI

Uputstvo za montažu garnitura za priključak C16-100 (Pg 16) i C25-100 (M 25).
Upotrebljava se za sve Raychem BTV-, QTVR-, XTV-, i KTV- samoregulirajuće grijače trake.

 **UPOZORENJE:** Da bi spriječili električni šok, kratki spoj ili iskrenje, ovaj proizvod mora biti ispravno montiran. Izbjegavati vlagu prije, kao i za vrijeme montaže.

Prije početka montaže ovog proizvoda, pročitati montažno uputstvo u cjelosti. Izbjegavati dodir brtvene mase sa kožom i očima. Postupiti prema Raychemovom uputstvu o sigurnosti Ray/5510EA (INSTALL-027).

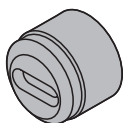

BTV		BTV	
3BTV1-CR	3BTV2-CR	8BTV1-CR	8BTV2-CR
3BTV1-CT	3BTV2-CT	8BTV1-CT	8BTV2-CT
5BTV1-CR	5BTV2-CR	10BTV1-CR	10BTV2-CR
5BTV1-CT	5BTV2-CT	10BTV1-CT	10BTV2-CT
QTVR		QTVR	
10QTVR1-CT	10QTVR2-CT	15QTVR1-CT	20QTVR2-CT
	15QTVR2-CT	20QTVR1-CT	
KTV			
		5KTV1-CT	5KTV2-CT
		8KTV1-CT	8KTV2-CT
		15KTV1-CT	15KTV2-CT
		20KTV1-CT	20KTV2-CT
XTV			
	4XTV2-CT-T3		
5XTV1-CT-T3			
	8XTV2-CT-T3		
10XTV1-CT-T3			
	12XTV2-CT-T3		
15XTV1-CT-T2	15XTV2-CT-T3		
20XTV1-CT-T2	20XTV2-CT-T2		

ENGLISH

Select the correct grommet for the type of heating cable being used.

DEUTSCH

Bitte wählen Sie für das eingesetzte Heizband die passende Gummichtung aus.

FRANÇAIS

Sélectionner le joint adapté à votre type de ruban chauffant.

NEDERLANDS

Selecteer de juiste dichtingsring voor het type verwarmingskabel dat wordt gebruikt.

NORSK

Velg riktig pakning tilpasset type varmekabel som blir brukt.

SVENSKA

Välj korrekt packning för den aktuella värmekabeln.

DANSK

Vælg den korrekte pakning til det anvendte kabel.

SUOMI

Valitse käyttämällesi lämpökaapelityypille oikea tiivistekumi.

ITALIANO

Selezionare la guarnizione adeguata per il tipo di cavo utilizzato.

ESPAÑOL

Seleccionar el prensacables adecuado al tipo de cable calefactor a utilizar.

POLSKI

Pierścień uszczelniający należy dobrać odpowiednio do rodzaju używanej taśmy grzewczej.

РУССКИЙ

Выбрать уплотнение, соответствующее типу применяемого греющего кабеля.

ČESKY

Vyberte správný těsnící kroužek pro konkrétní typ topného kabelu.

MAGYAR

Válassza ki a fűtőkábel típushoz megfelelő szigetelő gyűrűt.

HRVATSKI

Ispravno odabrati brtvenicu za grijaču traku koju montirate.

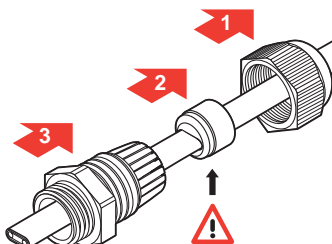

ENGLISH

Position gland components and grommet on the heating cable in order shown.

⚠ Ensure grommets tapered end is pointing into gland body.

DEUTSCH

Stecken Sie die Verschraubung und die Gummidichtung wie abgebildet auf das Heizband.

⚠ Das abgeschrägte Ende der Gummidichtung muß zur Verschraubung zeigen.

FRANÇAIS

Positionner les composants et le joint du presse-étoupe sur le ruban chauffant dans l'ordre indiqué.

⚠ S'assurer que la partie biseautée du joint se trouve face au presse-étoupe.

NEDERLANDS

Schui de wartelonderdelen en de dichtingsring over de verwarmingskabel in de aangegeven volgorde.

⚠ Let er op dat de schuine kant van de dichtingsring in de richting van de wartel wijst.

NORSK

Plasser nippelkomponentene og pakning på varmekabelen i vist rekkefølge.

⚠ Kontroller at pakningens spiss peker mot tilkoblingsnippelen.

SVENSKA

Positionera förskruvningen och tätningen på varmekabeln i den ordningen som bilden visar.

⚠ Säkerställ att packningens avsmalnande ände pekar mot förskruvningens kropp.

DANSK

Anbring forskruvningen samt pakningen på varmekablet i den viste rækkefølge.

⚠ Sørg for, at den ende af pakningen, der har den mindste diameter, peger ind mod forskruvningen.

SUOMI

Sijoita tiivisteholkin osat ja tiivistekumi lämpökaapelille kuvan osoittamassa järjestyksessä.

⚠ Varmista, että tiivistekumin pyöreä pää osoittaa halkkirunkoon päin.

ITALIANO

Posizionare i componenti del pressacavo e la guarnizione sul cavo scaldante esattamente nello stesso ordine dell'illustrazione.

⚠ Assicurarsi che l'estremità più sottile della rondella sia posizionata verso il pressacavo.

ESPAÑOL

Posicionar los componentes del prensaestopas y prensaables en el cable calefactor según el orden indicado.

⚠ Asegurarse que el chafalán del prensaables quede situado al interior del cuerpo del prensaestopas.

POLSKI

Umieścić dławik i pierścień uszczelniający na taśmie grzewczej w kolejności pokazanej na rysunku.

⚠ Pierścień uszczelniający musi być skierowany stroną sfazowaną do korpusu dławika.

РУССКИЙ

Разместить компоненты сальника и уплотнение на греющем кабеле в порядке, показанном на рисунке.

⚠ Коническая часть уплотнения должна быть направлена внутрь корпуса сальника.

ČESKY

Umístěte části průchodky a těsnící kroužek na topný kabel v pořadí dle obrázku.

⚠ Ujistěte se, že zúžený konec těsnícího kroužku směřuje do těla průchodky.

MAGYAR

A mutatott sorrendbe tolja fel a tömszelence alkatrészeit és a szigetelő gyűrűt a fűtőkábelre.

⚠ A szigetelő gyűrű leélezett oldala nézzen a tömszelence felé.

HRVATSKI

Namjestiti dijelove uvodnice i brtvenicu na grijaču traku prema prikazanom redoslijedu.

⚠ Provjeriti da li je konusni dio brtvenice namješten u uvodnicu.

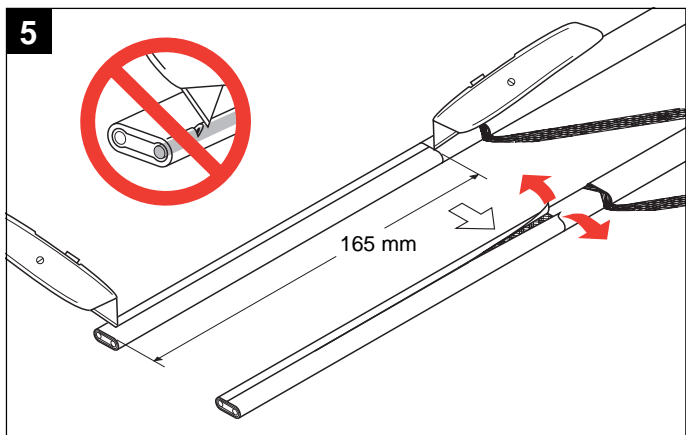
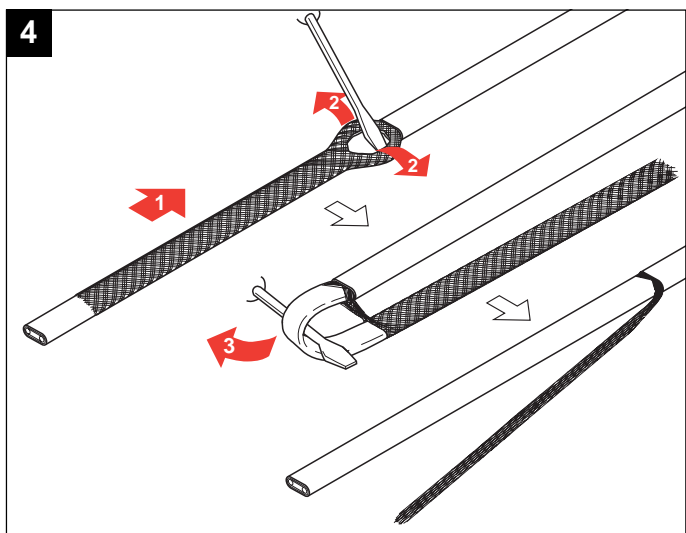
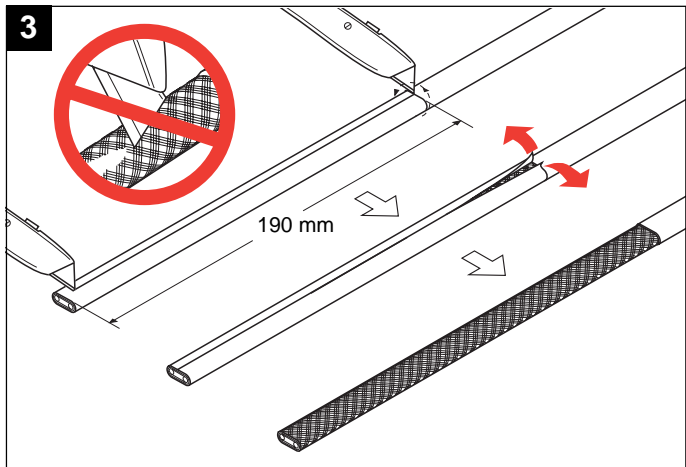

6

BTV & QTVR

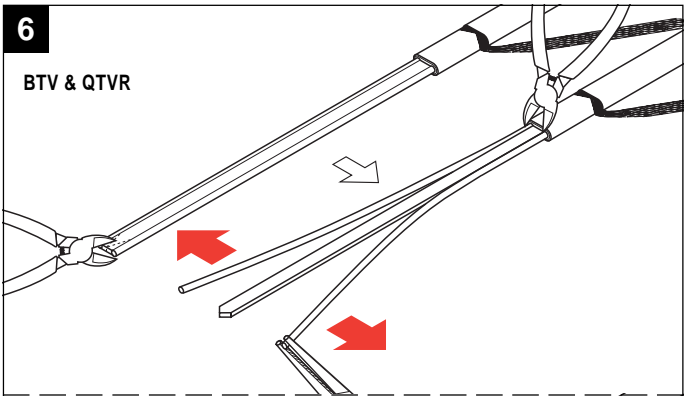

KTV & XTV

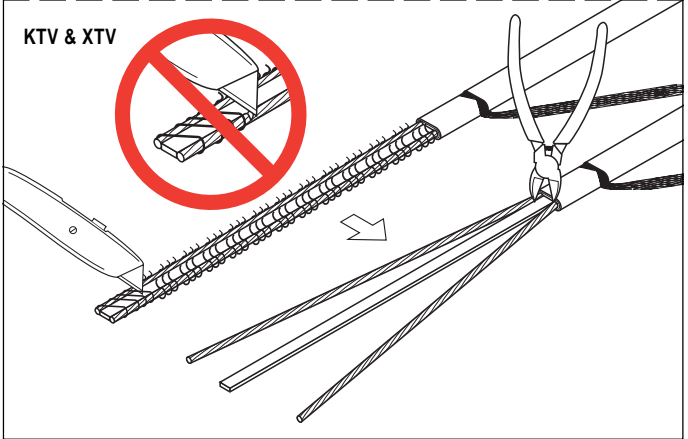

7

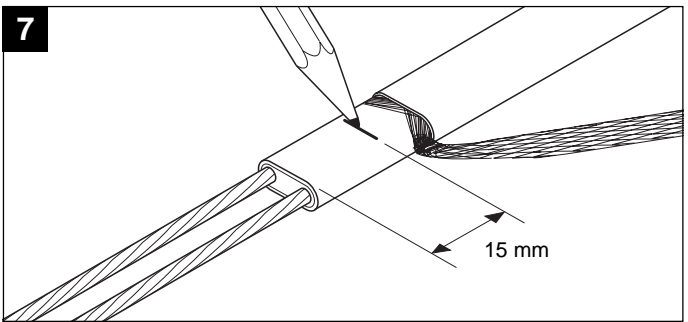

8

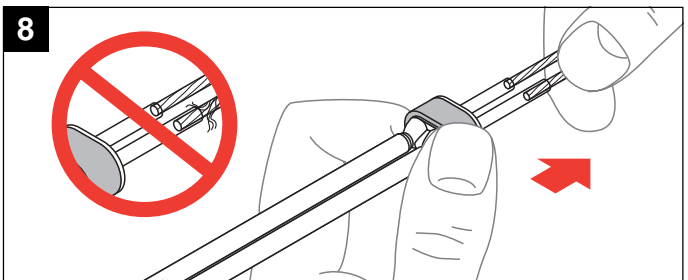



ENGLISH

Push core sealer onto the heating cable to the mark made in step 7.

⚠ Make sure the bus wires do not kink, bunch, or crossover.

DEUTSCH

Schieben Sie die Heizelementabdichtung bis zur Markierung aus Schritt 7 auf das Heizband.

⚠ Achten Sie darauf, daß die Kupferleiter sich nicht überkreuzen, berühren oder eine Schleife bilden.

FRANÇAIS

Pousser l'embout d'étanchéité sur le câble chauffant autorégulant jusqu'à la marque faite à l'étape 7.

⚠ S'assurer que les fils de conducteurs ne se croisent pas et qu'ils ne sont ni emmelés, ni reliés entre eux.

NEDERLANDS

Duw het aansluitstuk op de verwarmingskabel tot aan de markering in stap 7 aangebracht.

⚠ Zorg ervoor dat de geleiders niet knikken, elkaar raken of kruisen.

NORSK

Press kabelskrittet inn på varmekabelen i henhold til punkt 7.

⚠ Se til at ledningene ikke vikles eller krysses.

SVENSKA

Trä anslutningen på kabeln fram till markeringen gjord under steg 7.

⚠ Säkerställ att ledarna är raka och sträckta.

DANSK

Skub leder forseglingen på varmekablet op til det mærke, der blev sat i trin 7.

⚠ Sørg for at lederne ikke bugter sig eller krydser hinanden.

SUOMI

Työnnä ydinmateriaalin suoja kaapelille piirtämääsi merkkiin asti (ks. vaihe 7).

⚠ Varmista, että äärijohtimet eivät ole mutkalla, nipussa tai ristissä keskenään.

ITALIANO

Spingere le guaine sigillanti sul cavo scaldante fino al segno effettuato nell'azione 7.

⚠ Assicurarsi che i fili non si annodino, aggroviglino o si sovrappongano.

ESPAÑOL

Empujar la pieza de sellado sobre el cable calefactor hasta la marca realizada según figura 7.

⚠ Asegurarse de que los conductores no se crucen, junten o retuerquen.

POLSKI

Nasunąć koszulkę uszczelniającą na taśmę grzewczą do oznakowania wykonanego w kroku nr 7.

⚠ Żyły miedziane nie mogą się zapętlać ani krzyżować.

РУССКИЙ

Надвинуть узел изоляции медных жил на греющий кабель до отметки, показанной для операции 7.

⚠ Убедиться в отсутствии петель, перекручивания и склестывания медных жил греющего кабеля.

ČESKY

Nasuňte těsnění jádra na topný kabel až ke značce vytvořené v kroku 7.

⚠ Ujistěte se, že se sběrnice nezaulzily, nezapletly a nekříží se.

MAGYAR

Az érszigetelőt felhúzni a fűtőkábelre a 7. lépésnél készített jelzésig.

⚠ Győződjön meg, hogy az erek nem törtek meg, nem rojtosodtak ki és nem keresztezik egymást.

HRVATSKI

Navući brtvilo grijačeg elementa na grijaču traku do oznake na traci iz koraka 7.

⚠ Paziti da se vodiči ne isprepletu ili ne preklope.

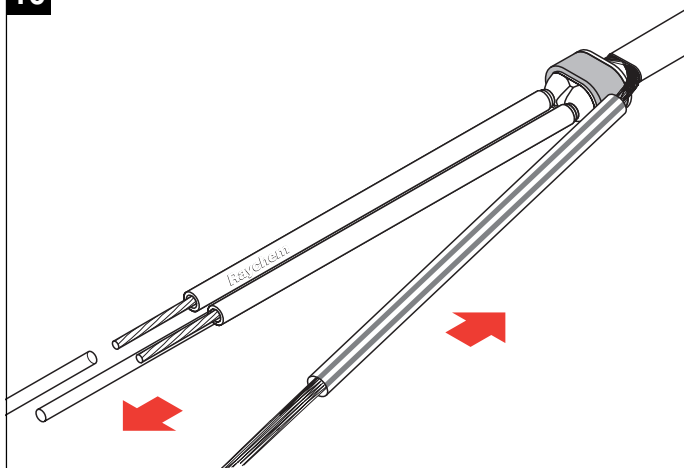
**ENGLISH**

Remove the tubes and dispose of them in the core sealer plastic bag.

DEUTSCH

Entfernen Sie die Montage-Röhrchen und stecken Sie sie zurück in den Plastik-Beutel.

FRANÇAIS

Enlever les tubes de guidage et les ranger dans le sachet plastique de l'embout d'étanchéité.

NEDERLANDS

Verwijder de buisjes en stop ze in het plastic zakje.

NORSK

Fjern hylsene.

SVENSKA

Dra bort slangarna och lägg dessa tillbaka i plastpåsen.

DANSK

Fjern slangerne og anbring dem i den plasticpose, hvor leder forseglingen var.

SUOMI

Poista suojaohjelkit ja hävitä ne asianmukaisesti muiden jätteiden kanssa.

ITALIANO

Togliere le guaine protettive e riporle nella busta delle guaine sigillanti.

ESPAÑOL

Quitar los tubos y colocarlos en la bolsa de plástico de la pieza de sellado.

POLSKI

Usunąć rurki i włożyć je do torebki po koszulce uszczelniającej.

РУССКИЙ

Снять направляющие трубочки и поместить их в пластиковый пакет из-под узла изоляции медных жил греющего кабеля.

ČESKY

Odstraňte trubice a odložte je do plastického sáčku od těsnění jádra.

MAGYAR

A csövecskéket eltávolítani és az érszigetelő zacskójába helyezni.

HRVATSKI

Odstraniti izolacijske cijevi sa vodiča i odložiti ih u plastičnu vrećicu.

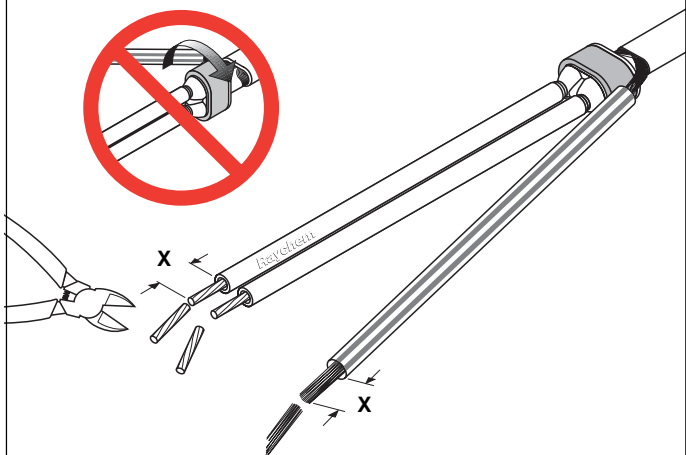

	X
WAGO 282/284	12 - 13 mm
Phoenix UK6N/USLKG10	6 mm
Weidmüller WDU6/WPE6	6 mm

ENGLISH

Trim bus wires and braid.
For length X see table.

DEUTSCH

Kürzen Sie die Kupferleiter und das Schutzgeflecht entsprechend der Länge X in der Tabelle.

FRANÇAIS

Dénuder les fils de conducteurs et la tresse.
Pour la longueur (X), voir le tableau.

NEDERLANDS

Knip de geleiders en het aardingsvlechtwerk af.
Zie tabel X voor de juiste lengte.

NORSK

Kutt ledere og skjerm til lengde X som vist på tegning.

SVENSKA

Klipp ledarna och skärmen till rätt längd. Läs av rätt längd X i tabellen.

DANSK

Tilpas ledere og skærm.
Med hensyn til længden X: se skema.

SUOMI

Katkaise äärijohtimet sopivan pituisiksi. Katso pituus X taulukosta.

ITALIANO

Tagliare le estremità di fili elettrici e calza.
Per la lunghezza X, vedi tabella

ESPAÑOL

Recortar los conductores y trena. Para la longitud X véase la tabla.

POLSKI

Przyciąć żyły miedziane i oplot. Wymiar X odczytać z tabeli.

РУССКИЙ

Обрезать медные жилы кабеля и оплетку.
Длину X см. в таблице.

ČESKY

Kleštěmi zkrát'te konce sběrníc a opletení. Délku X určete dle tabulky.

MAGYAR

Az ereket és a fémszövedéket megsodorni. Az X hosszak a táblázaton

HRVATSKI

Skratiti vodiče i zaštitni oplet. Za dužinu x pogledati tabelu.

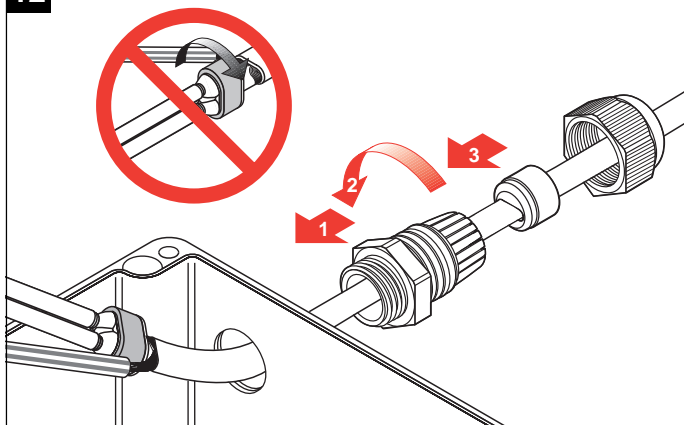

ENGLISH

Pass prepared heating cable end with core sealer through the box entry. Screw gland body into junction box (use locknut for unthreaded boxes).

DEUTSCH

Führen Sie das so vorbereitete Heizband in den Anschlusskasten ein. Verschraubung einschrauben (bei Kästen ohne Gewindebohrung, Gegenmutter verwenden).

FRANÇAIS

Insérer l'extrémité du ruban chauffant préparé avec l'embout d'étanchéité à travers l'entrée de boîte. Visser le corps du presse-étoupe dans la boîte de raccordement (Utiliser le contre-écrou pour les boîtes au perçage non taraudé)

NEDERLANDS

Duw de afgewerkte verwarmingskabel met isolatiestuk door het gat in de aansluitdoos. Schroef de wartel in de aansluitdoos (gebruik de borgmoer voor dozen zonder schroefdraad).

NORSK

Tre så den klargjorte varmekabelenden og kabelskrittet gjennom inngangen til boksen. Fest tilkoblingsnippelen til koblingsboksen (bruk låsemutter for ikke-gjengete bokser).

SVENSKA

För in den preparerade varmekabeländen med anslutningen in i kopplingsdosan. Skruva fast förskruvningen (använd låsmutter vid dosor utan gänga).

DANSK

Før den bearbejdede varmekabelende med forsejler gennem hullet i montagekassen. Skru forsejlingen i hullet (brug kontramøtrik, hvis hullet er uden gevind.)

SUOMI

Vie tehty kaapelipääte läpiviennistä rasiaan. Kiristä holkkirunko rasiaan (käytä lukitusmutteria kierteettömässä rasioissa).

ITALIANO

Far passare l'estremità del cavo scaldante attraverso l'entrata della scatola di giunzione. Avvitare il corpo principale del pressacavo alla scatola di giunzione (utilizzare dado per scatole non filettate).

ESPAÑOL

Pasar el extremo del cable calefactor preparado con la pieza de sellado a través de la entrada de la caja. Roscar el cuerpo del prensaestopas en la caja (utilizar la contratuerca para cajas sin rosca)

POLSKI

Przeprowadzić koniec taśmy grzewczej z koszulką uszczelniającą przez otwór w puszcze. Wkręcić dławik (w puszkach bez gwintowanych otworów użyć przeciwnakrętki).

РУССКИЙ

Пропустить разделанный конец греющего кабеля с узлом изоляции медных жил через вводное отверстие коробки. Ввернуть сальник в соединительную коробку (для коробок без резьбового вводного отверстия использовать контргайку)

ČESKY

Provlékněte připravený konec kabelu s těsněním jádra skrz otvor přípojovací krabice. Zašroubujte tělo průchodky do krabice (pro krabice bez závitů použijte pojistnou matici).

MAGYAR

Az érszigetelővel előkészített fűtőkábelt áttolni a kötődoboz nyílásán. A tömszelence testét becsavarni a kötődobozba (vagy menet nélküli dobozoknál szorító anyát használni).

HRVATSKI

Provući tako pripremljeni završetak grijače trake kroz otvor priključne kutije. Uvodnicu zavrnuti u otvor priključne kutije. Ako otvor priključne kutije nema navoj, učvrstiti ulodnicu kontra maticom.

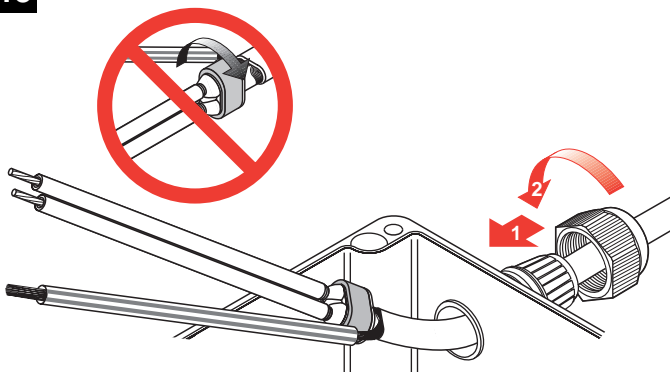

ENGLISH

Position grommet in gland body, ensuring it is seated squarely and tighten backnut securely. Connect conductors and braid to the appropriate terminals.

DEUTSCH

Schlitzdichtung rechtwinklig in Verschraubung positionieren und Hutmutter ordnungsgemäß anziehen. Heizband- und Schutzleiter an entsprechende Klemmen anschließen.

FRANÇAIS

Positionner le joint en s'assurant qu'il est correctement fixé et resserrer le contre-écrou soigneusement. Connecter les conducteurs et la tresse aux borniers appropriés.

NEDERLANDS

Positioneer de dichtingsring in de wartel, let erop dat deze er recht in zit en schroef de moer vast. Sluit de geleiders en het aardingsvlechtwerk aan op de juiste klemmen.

NORSK

Plasser pakning i tilkoblingsnippelen og se etter at den sitter riktig og fest pakkmutteren ordentlig. Tilkoble ledere og jordskjerm til riktige klemmer.

SVENSKA

Positionera packningen i förskruvningen, säkerställ att den sitter rakt och skruva igen ordentligt. Anslut ledarna och skärmen i respektive plint.

DANSK

Anbring pakningen lige i forskruningen. Skru møtrikken forsvarligt på forskruningen, og forbind ledere og skærm til de rigtige klemmer.

SUOMI

Aseta tiivistekumi holkkipesään varmistuen, että kumi on suorassa ja kiristä päätymutteri tiukasti. Kytke johtimet ja suojaunos liittimiin.

ITALIANO

Posizionare la guarnizione sul corpo principale del pressacavo, assicurarsi che sia direttamente posizionata e serrare fortemente il controdado. Collegare conduttori e calza ai relativi terminali.

ESPAÑOL

Posicionar el prensacables en el cuerpo del prensaestopas, asegurando que quede asentado correctamente y apretar la tuerca. Conectar los conductores y la trenza en los bornes correspondientes.

POLSKI

Pierścień uszczelniający umieścić prostopadle w korpusie dławika i nakręcić nakrętkę oporową. Podłączyć żyły miedziane i opłot ochrony do odpowiednich zacisków.

РУССКИЙ

Вставить уплотнение в сальник без перекоса и надежно затянуть гайку. Присоединить медные токоподводящие жилы и оплетку заземления к соответствующим клеммам в коробке.

ČESKY

Umístěte těsnicí kroužek v těle průchodky a ujistěte se, že těsní v celé ploše a pevně utáhněte vrchní matici. Připojte vodiče a opletení k příslušným svorkám.

MAGYAR

A szigetelő gyűrűt a tömszelencébe helyezni, meggyőződni helyes elhelyezkedéséről. A vezető ereket és az árnyékoló szövetéket a megfelelő helyre bekötni.

HRVATSKI

Namjestiti brtvenicu u uvodnicu. Provjeriti da li je pravilno namještena. Maticu čvrsto stegnuti. Vodiče i zaštitni oplet spojiti na odgovarajuće kontakte.

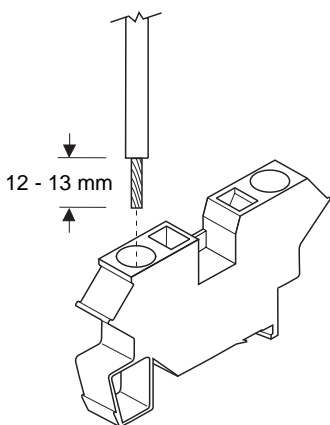

WAGO 282 / 284

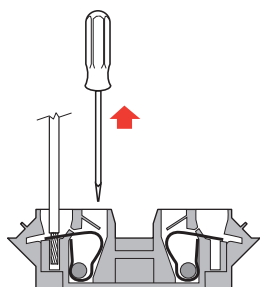
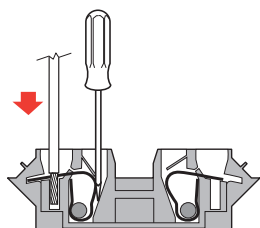
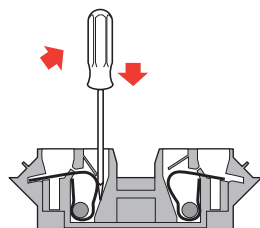
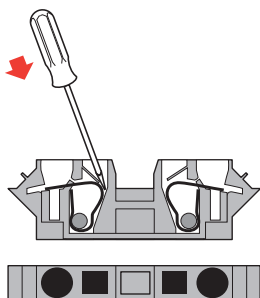
**ENGLISH**

For WAGO terminals only !

DEUTSCH

Nur für WAGO-Reihenklammen !

FRANÇAIS

Pour bornes WAGO exclusivement !

NEDERLANDS

Alleen voor WAGO-kooiklemmen!

NORSK

Kun for WAGO rekkeklemmer!

SVENSKA

För WAGO plintar enbart !

DANSK

Gælder kun WAGO klemmer!

SUOMI

Vain WAGO liittimille!

ITALIANO

Solo per terminali WAGO!

ESPAÑOL

¡Para terminales WAGO solamente!

POLSKI

Tylko dla zacisków typu WAGO!

РУССКИЙ

Только для зажимов WAGO!

ČESKY

Platí pouze pro svorky WAGO!

MAGYAR

Csak WAGO csatlakozó sáv esetén!

HRVATSKI

Samo za WAGO kontakte!

België / Belgique

Electrical Tracing
Groddeweg 2
3010 Kessel-Lo
Tel. (016) 353 990
Fax (016) 252 726

Česká Republika

Raychem spol. s.r.o.
Novodvorská 82
14200 Praha 4
Tel. (00420) 2/47 45 330
Fax (00420) 2/47 45 334

Danmark

Promex ApS
Friis Hansens Vej 12 D
7100 Vejle
Tlf. 75 85 83 80
Fax 75 85 83 70

Deutschland

Raychem GmbH
Grazer Straße 24-28
63073 Offenbach am Main
Tel. (0 69) 9 89 53-0
Fax (0 69) 89 65 44
promex@promex.dk

España

AKO Electromecànica, S.A.L.
Av. Roquetes, 30-38
08812 S. Pere De Ribes (Barcelona)
Tel. (93) 814 27 00
Fax (93) 893 40 54

France

Raychem SA
2, Boulevard du Moulin à Vent
B.P. 8300
95802 Cergy-Pontoise Cedex
Tél. 01 34 20 24 00
Fax 01 34 20 23 54

Hrvatska

Elgri d.o.o.
Trnjanska cesta br. 140
HR-10000 Zagreb
Tel. 01 6116 221
Fax 01 6116 223

Italia

Raychem SPA
Centro Direzionale Milanofiori
Palazzo E5
20090 Assago, Milano
Tel. (02) 57 57 61
Fax (02) 82 57 628

Magyarország

Raychem Ges.m.b.H.
Magyarországi Közvetlen Képviselőt
Grassalkovich ut 255.
1239 Budapest
Tel. (1) 2860188
Fax (1) 2860187

www.raychem.com

Nederland

Raychem (Nederland) b.v.
Benelux gebouw
Van Heuven Goedhartlaan 121
1181 KK Amstelveen
Tel. (020) 6400411
Fax (020) 6400469

Norge

Raychem A/S
Trollåsveien 36
Postboks 731
1411 Kolbotn
Tel. 66 80 74 90
Fax 66 80 83 92

Österreich

Raychem Ges.m.b.H.
Rennweg 85
2345 Brunn bei Wien
Tel. (02236) 326 26-0
Fax (02236) 326 26-5

Polska

Raychem Ges.m.b.H.
Biuro Przedstawicielskie
Boklerska Business Centre
ul. Postępu 2
00-896 Warszawa
Tel. 22 549 07 20
Fax 22 549 07 21

Schweiz / Suisse

Spectratec AG
Haldenstrasse 5
Postfach 2724
6342 Baar
Tel. (041) 766 30 80
Fax (041) 766 30 81

Suomi

Raychem Oy
Tiilitie 10
01720 Vantaa
Puh. (09) 417 88720
Telekopio (09) 348 9721

Sverige

Raychem AB
Box 2054
Vita Liljans väg 20
127 02 Skärholmen
Tfn. (08) 449 49 00
Fax (08) 449 49 01

United Kingdom

Raychem Ltd
Faraday Road
Dorcan, Wiltshire
SN3 5HH
Tel. (01793) 572 663
Fax (01793) 572 189

РОССИЯ и другие страны СНГ

РАЙХЕМ
125315, г. Москва
Ленинградский проспект, дом 72,
офис 807
Тел.: (095) 7211888
Факс: (095) 7211891

